

CIEPŁO DOMOWEGO OGNISKA

DEFRO home

instrukcja obsługi
konwekcyjny ogrzewacz pomieszczeń opalany gazem

DEFRO HOME VITAL

model

37
 51

wielkość

S
 M

wariant wykonania

BL U T
 BP C

rodzaj gazu

G20 G30
 G27 G31

DEKLARACJA ZGODNOŚCI UE
DECLARATION OF CONFORMITY UE

nr **DH15/P3/2023**

DEFRO R. Dziubela spółka komandytowa

26-067 Strawczyn, Ruda Strawczyńska 103A

DEKLARUJE / DECLEAR

z pełną odpowiedzialnością, że produkt / with all responsibility, that the product
konwekcyjny ogrzewacz pomieszczeń opalany gazem / independent gas-fired convection heater

DEFRO HOME VITAL

37 S, 37 S BL, 37 S BP, 37 S U, 37 S T, 37 S C,
37 M, 37 M BL, 37 M BP, 37 M U, 37 M T, 37 M C
51 S, 51 S BL, 51 S BP, 51 S U, 51 S T, 51 S C,
51 M, 51 M BL, 51 M BP, 51 M U, 51 M T, 51 M C
typ urządzenia/type: **C11, C31, C91**

został zaprojektowany, wyprodukowany i wprowadzony na rynek zgodnie z następującymi dyrektywami:
has been designed, manufactured and placed on the market in conformity with directives:

Rozporządzenie Parlamentu Europejskiego / Regulation of the European Parliament GAR 2016/426/UE

Rozporządzenie Delegowane Komisji (UE) / Commission Delegated Regulation (EU) 2015/1186

Dyrektywa / Directive ErP 2009/125/WE - Ekoprojekt dla produktów związanych z energią (Dz.Urz. UE L 285/10 z 31/10/2009)

Rozporządzenie Komisji (UE) / Commission Regulation (EU) 2015/1188

i niżej wymienionymi normami zharmonizowanymi:

and that the following relevant Standards:

PN-EN 613:2022

dokumentacja techniczna / technical documentation

Wyrób oznaczono znakiem:

Product has been marked:



Procedury oceny zgodności - moduł B+D - z wymogami Rozporządzenia Parlamentu Europejskiego i Rady 2016/426/UE - zostały wykonane z udziałem Jednostki Notyfikowanej Nr 1450 INSTYTUT NAFTY I GAZU - Państwowy Instytut Badawczy

Procedures of conformity assessment in the process of EC design examination - Module B+D-type of project with the requirements specified in Regulation (eu) 2016/426 of the European Parliament and of the Council have been carried out in the presence of INSTYTUT NAFTY I GAZU - Państwowy Instytut Badawczy/Notified Body No 1450

Certyfikat: / Certificate: **GAR1450DM0002**

Ta deklaracja zgodności traci swą ważność, jeżeli w urządzeniu wprowadzono zmiany, zostało przebudowane bez naszej zgody lub jest użytkowane niezgodnie z instrukcją obsługi. Niniejsza deklaracja musi być przekazana wraz z wkładem kominkowym w przypadku odstąpienia własności innej osobie.

This Declaration of Conformity becomes invalid if any changes have been made to the device if its construction has been changed without our permission or if the fireplace is used not in accordance with the operating manual. This Declaration shall be handed over to a new owner along with the title of ownership of the fireplace.

Urządzenie jest wykonywane zgodnie z dokumentacją techniczną przechowywaną przez:

Device has been manufactured according to technical documentation kept by:

DEFRO R. Dziubela spółka komandytowa, 26-067 Strawczyn, Ruda Strawczyńska 103a.

Imię i nazwisko osoby upoważnionej do przygotowania dokumentacji technicznej: **Mariusz Dziubela**

Name of the person authorised to compile the technical documentation:

Imię i nazwisko oraz podpis osoby upoważnionej do sporządzenia deklaracji zgodności w imieniu producenta: **Robert Dziubela**

Name and signature of the person authorised to compile a declaration of conformity on behalf of the manufacturer:

Dwie ostatnie cyfry roku, w którym oznakowanie zostało naniesione: **23**

Two last digits of the year of marking:

Ruda Strawczyńska, dn. 02.01.2023r.

miejsce i data wystawienia
place and date of issue

Robert Dziubela
prezes zarządu / CEO

Szanowny Kliencie,

Pragniemy poinformować Państwa, że dokładamy wszelkich starań, aby jakość naszych wyrobów spełniała restrykcyjne normy i gwarantowała bezpieczeństwo użytkowania. Wszystkie urządzenia produkowane są zgodnie z wymaganiami odnośnych dyrektyw UE i posiadają Znak Bezpieczeństwa CE potwierdzony Deklaracją Zgodności WE.



Bardzo ważna jest dla nas Państwa opinia o działaniach naszej firmy. Będziemy wdzięczni za wszelkie uwagi i propozycje z Państwa strony dotyczące produkowanych przez nas urządzeń oraz sposobu obsługi przez naszych Partnerów oraz Serwis.

DEFRO R. Dziubeła sp. k.

Szanowny Kliencie,

Gratulujemy dokonania wyboru wysokiej jakości produktu firmy DEFRO, który na długo zapewni bezpieczeństwo i niezawodność użytkowania.

Jako Klienci naszej firmy możecie Państwo zawsze liczyć na pomoc Centrum Serwisowego DEFRO, który jest przygotowany do zapewnienia stałej sprawności Waszego urządzenia.

Prosimy przeczytać z uwagą poniższe wskazówki, których przestrzeganie jest warunkiem prawidłowego i bezpiecznego funkcjonowania urządzenia.

- ➔ Należy uważnie przeczytać Instrukcję obsługi - można w niej znaleźć przydatne uwagi odnoszące się do prawidłowego użytkowania urządzenia.
- ➔ Należy sprawdzić kompletność dostawy oraz czy urządzenie w czasie transportu nie uległo uszkodzeniu,
- ➔ Należy porównać dane z tabliczki znamionowej z kartą gwarancyjną.
- ➔ Przed uruchomieniem urządzenia należy sprawdzić czy podłączenie do wszystkich instalacji jest zgodne z zaleceniami niniejszej instrukcji oraz odpowiednich przepisów krajowych.

Podczas eksploatacji urządzenia należy przestrzegać podstawowych zasad użytkowania. Zabrania się zdejmowania obudowy podczas pracy urządzenia.

W razie konieczności interwencji należy zawsze zwracać się do Centrum Serwisowego DEFRO lub Autoryzowanego Serwisu DEFRO, gdyż jako jedyni posiadają oni oryginalne części zamienne i są właściwie przeszkoleni w zakresie montażu i eksploatacji produktów DEFRO.

Dla Państwa bezpieczeństwa i komfortu użytkowania urządzenia prosimy o zapoznanie się z niniejszą instrukcją obsługi oraz odesłanie prawidłowo wypełnionej kopii Karty Gwarancyjnej na adres:

✉ DEFRO R. Dziubeła sp. k. - Centrum Serwisowe
Ruda Strawczyńska 103a
26-067 Strawczyn

✉ serwis@defro.pl

Odesłanie Karty Gwarancyjnej pozwoli nam zarejestrować Państwa w naszej bazie użytkowników urządzeń DEFRO oraz zapewnić szybką obsługę serwisową.

Nieodesłanie lub odesłanie nieprawidłowo wypełnionej Karty Gwarancyjnej i poświadczenia o jakości i kompletności urządzenia w terminie dwóch tygodni od daty instalacji, lecz nie dłużej niż sześć miesięcy od daty zakupu **skutkuje utratą gwarancji!** Wiąże się to z opóźnieniem w wykonywaniu napraw oraz koniecznością **pokrycia kosztów** wszystkich napraw i dojazdu serwisu.

Dziękujemy za zrozumienie.
Z wyrazami szacunku.

DEFRO R. Dziubeła sp. k.

Treść niniejszej Instrukcji Obsługi jest własnością DEFRO R. Dziubeła sp. k. Jakiegolwiek powielanie, kopiowanie, publikowanie treści niniejszej Instrukcji bez wcześniejszej, pisemnej zgody DEFRO R. Dziubeła sp. k. jest zabronione.

Spis treści

1.	INFORMACJE.....	5
2.	PODSTAWOWE ZASADY BEZPIECZEŃSTWA.....	5
2.1.	Ostrzeżenia dotyczące bezpieczeństwa.....	5
2.2.	Ostrzeżenia dotyczące obsługi.....	5
3.	PRZEZNACZENIE.....	6
4.	CHARAKTERYSTYKA TECHNICZNA.....	6
4.1.	Budowa.....	6
4.2.	Dane techniczne.....	7
4.3.	Wyposażenie.....	11
4.4.	Parametry paliwa.....	11
4.5.	Części zamienne.....	11
5.	TRANSPORT.....	11
6.	INSTALACJA.....	11
6.1.	Miejsce zainstalowania.....	11
6.2.	Podłączenie do instalacji gazowej.....	12
6.3.	Podłączenie do koncentrycznego systemu kominowego.....	13
6.3.1.	Wyprowadzenie poziome przewodu koncentrycznego - Typ C11.....	13
6.3.2.	Wyprowadzenie pionowe przewodu koncentrycznego - Typ C31.....	13
6.3.3.	Wyprowadzenie z użyciem tradycyjnego przewodu kominowego - Typ C91.....	14
6.4.	Terminale.....	14
6.5.	Montaż systemu sterowania.....	14
6.6.	Regulacja.....	15
6.6.1.	Regulacja płomienia palnika kontrolnego.....	15
6.6.2.	Regulacja ciśnienia wylotowego gazu.....	15
6.6.3.	Regulacja minimalnej wysokości płomienia palnika głównego.....	15
6.6.4.	Czynności końcowe.....	16
6.7.	Kontrola szczelności systemu powietrzno-spalinowego.....	16
6.8.	Regulacja przepustnicy spalin.....	16
6.9.	Konwersja na inny gaz.....	16
6.10.	Zabudowa ogrzewacza.....	16
6.11.	Pierwsze uruchomienie.....	17
7.	EKSPLOATACJA.....	17
7.1.	Zasady bezpieczeństwa.....	17
7.2.	Przygotowanie.....	18
7.3.	Informacje.....	18
7.4.	Dezaktywacja funkcji pilota.....	18
7.5.	Aktywacja funkcji pilota.....	18
7.6.	Sterowanie kominka pilotem.....	18
7.6.1.	Ustawienie jednostki temperatury.....	18
7.6.2.	Ustawianie czasu.....	18
7.7.	Ochrona rodzicielska.....	19
7.7.1.	Rozpalanie w trybie manualny.....	19
7.7.2.	Tryb czuwania.....	19
7.7.3.	Wyłączanie kominka.....	19
7.7.4.	Regulacja wysokości płomienia.....	19
7.7.5.	Ustawianie granicznych wysokości płomienia.....	19
7.7.6.	Wyłącznik czasowy.....	20
7.7.7.	Tryby pracy.....	20
7.7.8.	Tryb termostatu.....	20
7.7.9.	Tryb programowy.....	21
7.7.10.	Tryb eco.....	22
7.7.11.	Zachowanie kominka przy braku sygnału z pilota.....	22
7.8.	Zasilanie i wymiana baterii.....	22
7.8.1.	Wymiana baterii w pilocie.....	22
7.8.2.	Wymiana baterii w odbiorniku.....	22
7.9.	Ręczne sterowanie kominka.....	22
7.9.1.	Rozpalanie.....	22
7.9.2.	Wygaszanie ognia palnika głównego.....	22
7.9.3.	Wyłączenie kominka.....	22
8.	ELEMENTY DEKORACYJNE.....	24
8.1.	Elementy zestawu polan ceramicznych.....	25
8.2.	Montaż polan ceramicznych.....	25
8.3.	Ułożenie dekoracji imitujących kamienie.....	31
8.4.	Ułożenie polan ceramicznych w wersji defro home vital m.....	32
9.	KONSERWACJA I SERWIS.....	32
9.1.	Czyszczenie szyby.....	32
9.1.1.	Sposób czyszczenia szyb z powłoką antyrefleksyjną oraz szyb dekoracyjnych black back.....	32
9.2.	Demontaż szyby.....	33
9.3.	Okresowy przegląd konserwacyjny.....	34
10.	POSTĘPOWANIE W SYTUACJACH AWARYJNYCH.....	34
10.1.	Stwierdzenie zapachu gazu.....	34
10.2.	Ulatnianie się spalin.....	34
10.3.	Ulatnianie się tlenku węgla.....	34
11.	ROZWIĄZYWANIE EWENTUALNYCH PROBLEMÓW.....	34
12.	LIKwidACJA PO UPływie ŻyWOTNOŚCI.....	34

1. INFORMACJE

Instrukcja obsługi stanowi integralną i istotną część produktu, i będzie musiała zostać przekazana użytkownikowi również w przypadku przekazania własności. Należy się z nią uważnie zapoznać i zachować ją na przyszłość, ponieważ wszystkie uwagi w niej zawarte dostarczają ważnych wskazówek dotyczących bezpieczeństwa podczas montażu, eksploatacji i konserwacji.

Montaż urządzenia musi zostać przeprowadzony zgodnie z obowiązującymi normami kraju przeznaczenia, według wskazówek producenta i przez wykwalifikowany personel. Niewłaściwy montaż urządzenia może być powodem obrażeń u osób i zwierząt oraz szkód na rzeczach, za które producent nie jest odpowiedzialny.

Urządzenie może być wykorzystane wyłącznie do celu, dla którego zostało jednoznacznie przewidziane. Jakikolwiek inne użycie należy uważać za niewłaściwe i w konsekwencji niebezpieczne.

W przypadku błędów podczas montażu, eksploatacji lub prac konserwacyjnych, spowodowanych nieprzestrzeganiem obowiązującego prawodawstwa, przepisów lub instrukcji zawartych w niniejszej instrukcji (lub innych, dostarczonych przez producenta), producent uchyła się od jakiegokolwiek odpowiedzialności kontraktowej lub poza kontraktowej za powstałe szkody i gwarancja dotycząca urządzenia traci ważność.

Wersje publikacji

W związku ze stałym udoskonalaniem produktu DEFRO zastrzega sobie prawo do aktualizacji niniejszej publikacji bez uprzedniego powiadomienia.

Treść niniejszej Instrukcji Obsługi jest własnością DEFRO. Jakikolwiek powielanie, kopiowanie, publikowanie treści niniejszej Instrukcji Obsługi bez wcześniejszej, pisemnej zgody DEFRO jest zabronione.

Przechowywanie instrukcji oraz sposób przeglądania jej treści

Zalecamy dbać o niniejszą instrukcję i przechowywać ją w łatwo i szybko dostępnym miejscu. W przypadku zagubienia, zniszczenia lub uszkodzenia niniejszej instrukcji należy wnieść o uzyskanie jej kopii w punkcie sprzedaży produktu lub bezpośrednio u Producenta, podając dane identyfikacyjne wyrobu. Wszystkie ważniejsze informacje zawarte w instrukcji obsługi wyróżnione są „tłustym drukiem” oraz opatrzone znakami mającymi na celu zwrócenie uwagi użytkownika na zagrożenia, które mogą wystąpić podczas pracy ogrzewacza opalanego gazem. Poniżej objaśnione są stosowane w tekście symbole:



Niebezpieczeństwo!

Symbol ostrzegawczy wskazujący na bezpośrednie zagrożenie zdrowia i życia! Nieprzestrzeganie zaleceń oznaczonych w ten sposób i nieprawidłowa obsługa może spowodować śmierć lub poważne obrażenia.



Niebezpieczeństwo!

Symbol ostrzegawczy wskazujący na niebezpieczeństwo związane z napięciem elektrycznym. Niewłaściwa instalacja i nieprawidłowe podłączenie elektryczne może stanowić zagrożenie życia wskutek porażenia prądem.



Uwaga!

Symbol ostrzegawczy nakazujący uważne przeczytanie ze zrozumieniem podanej informacji, do której się odnosi. Nieprzestrzeganie tego typu zaleceń może spowodować poważne uszkodzenie urządzenia i narazić na niebezpieczeństwo samego użytkownika lub środowisko.



Niebezpieczeństwo!

Symbol ostrzegawczy wskazujący na zagrożenie zdrowia wynikającym z oddziaływania wysokiej temperatury! Nieprzestrzeganie zaleceń wyróżnionych w ten sposób może doprowadzić do pożaru lub poparzenia.

Wskazówka!

Symbol informacyjny. Oznaczono w ten sposób pożyteczne informacje i wskazówki.



2. PODSTAWOWE ZASADY BEZPIECZEŃSTWA

2.1. OSTRZEŻENIA DOTYCZĄCE BEZPIECZEŃSTWA



- Postanowienia krajowe i lokalne powinny być spełnione.
- Urządzenie należy instalować zgodnie z normami prawnymi obowiązującymi w danym miejscu, regionie lub kraju.
- Urządzenie nie powinno być użytkowane przez osoby (w tym dzieci) o ograniczonej sprawności fizycznej, sensorycznej, umysłowej, a także osoby nie posiadające doświadczenia i niezbędnej wiedzy, o ile nie dokonują one obsługi pod nadzorem lub po odpowiednim poinstruowaniu przez osobę odpowiedzialną za ich bezpieczeństwo.
- Dla właściwego użytkownika urządzenia, a także celem zapobieżenia wypadkom, zawsze należy przestrzegać wskazówek podanych w instrukcji obsługi.
- Obsługę oraz regulację eksploatacyjną powinny wykonywać osoby dorosłe. Błędy lub niewłaściwe ustawienia mogą spowodować powstanie sytuacji niebezpiecznej i/lub nieprawidłowe działanie.
- Przed rozpoczęciem jakiegokolwiek operacji, użytkownik (lub dowolna osoba podejmująca obsługę urządzenia) powinien przeczytać ze zrozumieniem całą treść niniejszej instrukcji.
- Urządzenie powinno być używane wyłącznie zgodnie z jego przeznaczeniem. Każde inne użycie uważane jest za niewłaściwe, a w konsekwencji niebezpieczne.
- W przypadku zakłóceń w funkcjonowaniu, urządzenie można ponownie uruchomić dopiero po usunięciu zaistniałego problemu i doprowadzeniu do pierwotnego stanu.
- Użytkownik ponosi pełną odpowiedzialność za niewłaściwe użytkowanie produktu oraz zwalnia firmę DEFRO od wszelkiej odpowiedzialności cywilnej i karnej.
- Wszelkiego rodzaju modyfikacje lub wymiana części urządzenia na komponenty nieoryginalne bez uzyskania autoryzacji może stwarzać zagrożenie dla operatora, a także zwalnia firmę DEFRO od wszelkiej odpowiedzialności cywilnej oraz karnej.
- Nieprawidłowa instalacja lub konserwacja (niezgodna z treścią niniejszej instrukcji), może spowodować obrażenia osób, zwierząt lub szkody materialne. Firma DEFRO jest wówczas zwolniona od wszelkiej odpowiedzialności cywilnej lub karnej.



- Wszystkie powierzchnie urządzenia to powierzchnie robocze, a część z nich jest bardzo gorąca. Należy unikać bezpośredniego kontaktu z takimi elementami.
- Nie dopuszczać dzieci w pobliże urządzenia, gdy jest ono włączone, ponieważ każda rozgrzana powierzchnia może spowodować oparzenia.

2.2. OSTRZEŻENIA DOTYCZĄCE OBSŁUGI



- W razie awarii lub nieprawidłowego działania urządzenie należy wyłączyć.
- Paliwo gazowe używane w urządzeniu musi spełniać warunki opisane w niniejszej instrukcji.
- Urządzenie należy instalować w pomieszczeniach z zabezpieczeniem przeciwpożarowym i wyposażonych we wszelkie wymagane elementy, takie jak zasilanie (w powietrze) oraz odprowadzanie spalin.

- Urządzenie należy przechowywać w pomieszczeniach pozbawionych wilgoci, nie mogą być one wystawione na szkodliwe działanie czynników atmosferycznych.
- Urządzenie zużywa tyle powietrza, ile jest konieczne do procesu spalania.
- Nie należy dotykać urządzenia mokrymi lub wilgotnymi częściami ciała i/lub będąc boso.
- Przed przystąpieniem do czyszczenia należy odłączyć urządzenie od sieci elektrycznej.

INFORMACJE DODATKOWE



- W razie jakichkolwiek trudności należy zwrócić się do punktu sprzedaży lub wykwalifikowanego personelu autoryzowanego przez firmę DEFRO, a w razie konieczności naprawy należy zażądać oryginalnych części zamiennych.
- Należy stosować wyłącznie paliwo gazowe o właściwościach zgodnych z zaleceniami niniejszej instrukcji obsługi.

- Okresowo należy sprawdzać i czyścić przewody odprowadzania spalin (łączenie do przewodu kominowego).
- Należy starannie przechowywać niniejszą instrukcję, ponieważ powinna ona być dostępna przez cały okres eksploatacji urządzenia. W przypadku sprzedaży urządzenia lub odstąpienia go innemu użytkownikowi należy zawsze upewnić się, czy do produktu załączono instrukcję.
- W razie jej zagubienia należy wnioskować o nową kopię w autoryzowanym punkcie sprzedaży lub w firmie DEFRO.

3. PRZEZNACZENIE

Ogrzewacz pomieszczeń przeznaczony jest do spalania gazu ziemnego (NG) lub po odpowiednim dostosowaniu, propanu butanu (LPG) w celu ogrzewania pomieszczeń, w których jest zamontowany.

Gazowy ogrzewacz pomieszczeń nadaje się do wielokrotnego przyłączenia.

4. CHARAKTERYSTYKA TECHNICZNA

4.1. BUDOWA

Korpus ogrzewacza wykonany jest z blachy stalowej, wewnątrz znajduje się komora paleniskowa wyłożona dodatkowymi panelami z blachy (tył i boki).

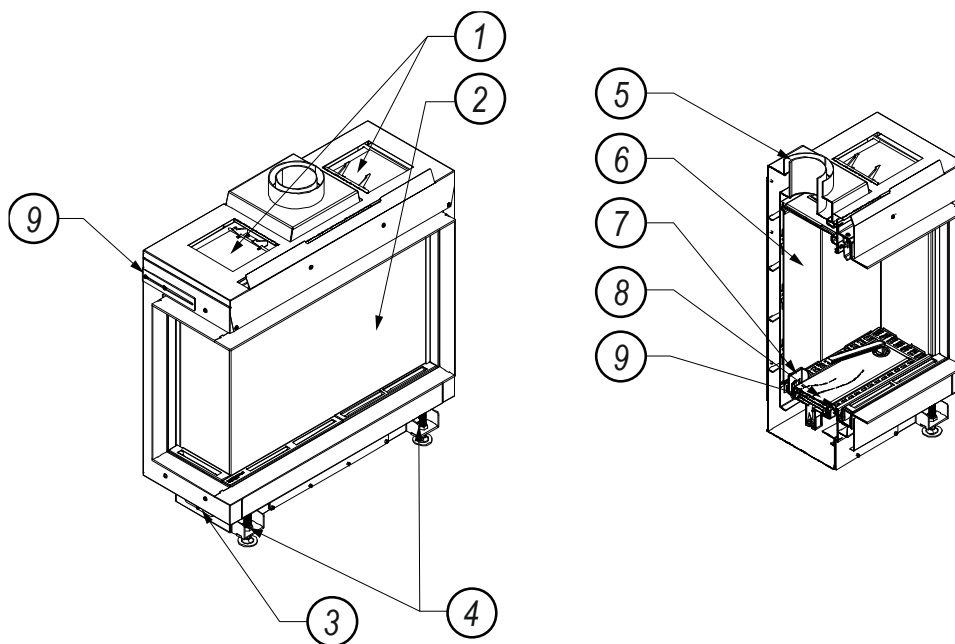

Rysunek 1. Budowa ogrzewacza DEFRO HOME VITAL.

1 – pokrywy przeciwybuchowe, 2 – szyba, 3 – zaślepka dławnicy przewodów gazowych, 4 – regulowane stopy, 5 – czopuch, 6 – panele komory paleniskowej, 7 – zespół palnika kontrolnego, iskrownika i czujnika temperatury, 8 – palnik główny, 9 – wloty powietrza do spalania.

Na podłodze komory znajduje się palnik gazowy, który jest zasilany gazem i powietrzem. Gaz dostarczany jest ze sterowanego elektronicznie urządzenia dozującego GV60, które jest podłączone do instalacji gazowej. Spalanie gazu następuje po zainicjowaniu zapłonu przez iskrownik, który inicjuje zapłon palnika pilotującego. Po wykryciu obecności płomienia pilotującego uruchamiany jest palnik główny. Spaliny odprowadzane są przez króciec koncentryczny do dwuściennej rury powietrzno-spalinowej (przewód wewnętrzny). Tą samą rurą (przewód zewnętrzny) dostarczane jest powietrze potrzebne do spalania. Dla gazów płynnych wymagany jest dodatkowy otwór dla powietrza pierwotnego. Sterowanie pracą kominka odbywa się pilotem wchodzącym w skład systemu sterowania firmy Mertik Maxitrol GV60.

4.2. DANE TECHNICZNE

Tabela 1. Dane techniczne ogrzewacza DEFRO HOME VITAL S

Parametr	j.m.	Gaz odniesienia			
		G20	G27	3P	3B/P
Nominalne ciśnienie przyłączeniowe, p_{nom}	mbar	20	20	29 / 37 / 50	29 / 37 / 50
Znamionowe maksymalne obciążenie cieplne wg H_i , $Q_{znam(max)}$	kW	6,0	6,0	5,5	5,5
Znamionowe minimalne obciążenie cieplne wg H_i , $Q_{znam(min)}$	kW	3,6	3,6	3,3	3,3
Regulator	-	regulator ciśnienia gazu zablokowany		regulator ciśnienie gazu w działaniu	
Ciśnienie gazu za regulatorem dla $Q_{znam(max)}$, $p_{reg_Q_{znam(max)}}$	mbar	19,5	19,5	24,0	24,0
Ciśnienie gazu za regulatorem dla $Q_{znam(min)}$, $p_{reg_Q_{znam(min)}}$	mbar	8,0	6,7	8,5	8,5
Strumień zużywanego gazu (15 °C, 1013 hPa) dla $Q_{znam(max)}$, $V_{Q_{znam(max)}}$	m ³ /h	0,626	0,774	0,225	0,170
Strumień zużywanego gazu (15 °C, 1013 hPa) dla $Q_{znam(min)}$, $V_{Q_{znam(min)}}$	m ³ /h	0,376	0,464	0,135	0,102
Klasa emisji NO _x ¹	-	4	5	5	5
Średnica dyszy gazowej palnika głównego	mm	2,00	2,40	1,45	1,35
Średnice przewodu powietrzno-spalinowego	mm	100/150			
Zawór regulacji gazu		GV60			
Zasilanie odbiornika	V DC	6			

¹ Poziom dla urządzenia C11 wg normy PN-EN 613:2002/A1:2004.

Tabela 2. Dane techniczne ogrzewacza DEFRO HOME VITAL M

Parametr	j.m.	Gaz odniesienia				
		G20	G27	3P	3B/P	
Nominalne ciśnienie przyłączeniowe, p_{nom}	mbar	20	20	29 / 37	29 / 37	
Znamionowe maksymalne obciążenie cieplne wg H_i , $Q_{znam(max)_PG_PB}$	37	kW	10	10,0	11,0	9,2
	51	kW	10	10,0	11,3	10,2
Znamionowe maksymalne obciążenie cieplne wg H_i , $Q_{znam(max)_PG}$	37	kW	5,6	5,6	7,7	5,6
	51	kW	5,6	5,6	7,8	7,0
Znamionowe minimalne obciążenie cieplne wg H_i , $Q_{znam(min)_PG_PB}$	37	kW	6,0	6,0	6,5	5,5
	51	kW	6,0	6,0	7,3	6,6
Znamionowe minimalne obciążenie cieplne wg H_i , $Q_{znam(min)_PG}$	37	kW	4,7	4,7	5,6	5,2
	51	kW	4,7	4,7	5,7	5,2
Regulator	-	regulator ciśnienia gazu w działaniu	regulator ciśnienia gazu zablokowany	regulator ciśnienie gazu w działaniu		
Ciśnienie gazu za regulatorem dla $Q_{znam(max)}$, $p_{reg_Q_{znam(max)_PG_PB}}$	mbar	18,0	16,0	22,0	24,0	
Ciśnienie gazu za regulatorem dla $Q_{znam(min)}$, $p_{reg_Q_{znam(min)_PG_PB}}$	mbar	8,0	8,0	9,0	9,0	
Strumień zużywanego gazu (15 °C, 1013 hPa) dla $Q_{znam(max)}$, $V_{Q_{znam(max)_PG_PB}}$	37	m ³ /h	1,034	1,289	0,449	0,285
	51		1,034	1,289	0,462	0,316
Strumień zużywanego gazu (15 °C, 1013 hPa) dla $Q_{znam(min)}$, $V_{Q_{znam(min)_PG_PB}}$	37	m ³ /h	0,620	0,774	0,265	0,170
	51		0,620	0,774	0,298	0,204
Klasa emisji NO _x ¹	37	-	4	4	4	5
	51	-	5	4	5	5
Średnica dyszy gazowej palnika głównego i palników bocznych	mm	1,25/1,20/1,45/1,20/1,25	1,45/1,40/1,65/1,40/1,45	0,90/0,85/1,10/0,85/0,90	0,85/0,80/1,05/0,80/0,85	
Średnice przewodu powietrzno-spalinowego	mm	100/150				
Zawór regulacji gazu		GV60				
Zasilanie odbiornika	V DC	6				

¹ Poziom dla urządzenia C11 wg normy PN-EN 613:2002/A1:2004.

$Q_{znam(max)_PG_PB}$ - znamionowe maksymalne obciążenie cieplne, wg H_i , palnik główny i boczne

$Q_{znam(max)_PG}$ - znamionowe maksymalne obciążenie cieplne, wg H_i , palnik główny

$Q_{znam(min)_PG_PB}$ - znamionowe minimalne obciążenie cieplne, wg H_i , palnik główny i boczne

$Q_{znam(min)_PG}$ - znamionowe minimalne obciążenie cieplne, wg H_i , palnik główny

$p_{reg_Q_{znam(max)_PG_PB}}$ - ciśnienie gazu za regulatorem dla $Q_{znam(max)_PG_PB}$, palnik główny i boczne

$p_{reg_Q_{znam(min)_PG_PB}}$ - ciśnienie gazu za regulatorem dla $Q_{znam(min)_PG_PB}$, palnik główny i boczne

Tabela 3. Dane techniczne regulatora GV60 wraz z odbiornikiem i pilotem firmy Mertik Maxitrol.

Parametr	j.m.	Wartość
Spełnianie dyrektywy	-	2009/142/ECC, DIN EN 298, DIN EN 126, DIN EN 14611
Paliwo	-	gaz pierwszej, drugiej lub trzeciej rodziny wg normy EN-437
Zakres regulacji	-	klasa C wg normy EN 88
Zakres regulacji reduktora	mbar	5÷40
Maksymalne ciśnienie wejściowe	mbar	50
Dopuszczalna temperatura pracy zaworu GV60	°C	80
Dopuszczalna temperatura pracy odbiornika zasilanego bateriami	°C	55
Dopuszczalna temperatura pracy odbiornika zasilanego z sieci energetycznej	°C	80
Dopuszczalna temperatura pracy pilota	°C	60
Dopuszczalna temperatura przewodu zapłonowego	°C	150
Podłączenie głównego wlotu gazu	cal	nypel redukcyjny 1/2"
Podłączenie palnika kontrolnego	mm	6 mm
Pozycja montowania		pionowa lub w zakresie kąta od 0° do 90° od pozycji pionowej

Tabela 4. Masy urządzeń

Nazwa urządzenia	DEFRO HOME VITAL S 37	DEFRO HOME VITAL S 37 BL/BP	DEFRO HOME VITAL S 37 C	DEFRO HOME VITAL S 37 T
Masa (kg)	101	101	105	101
Nazwa urządzenia	DEFRO HOME VITAL S 51	DEFRO HOME VITAL S 51 BL/BP	DEFRO HOME VITAL S 51 C	DEFRO HOME VITAL S 51 T
Masa (kg)	113	113	115	113
Nazwa urządzenia	DEFRO HOME VITAL M 37	DEFRO HOME VITAL M 37 BL/BP	DEFRO HOME VITAL M 37 C	
Masa (kg)	136	136	139	
Nazwa urządzenia	DEFRO HOME VITAL M 51	DEFRO HOME VITAL M 51 BL/BP	DEFRO HOME VITAL M 51 C	
Masa (kg)	151	151	154	

Masa urządzenia zależy od wybranej wersji konstrukcyjnej i wyposażenia.

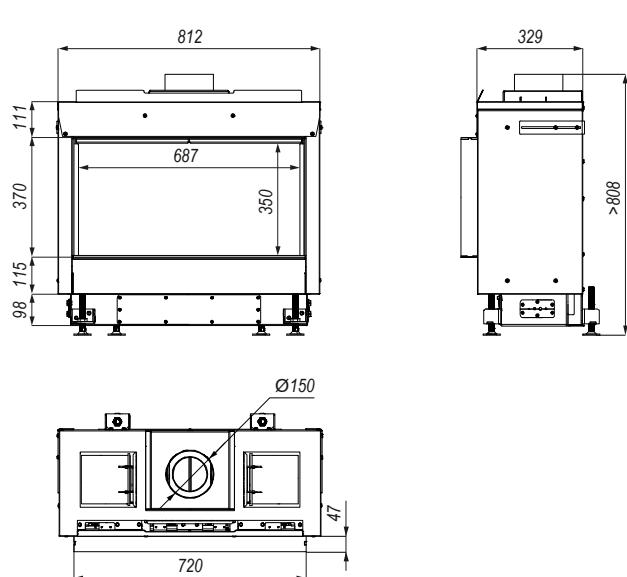

Rysunek 2. Wymiary DEFRO HOME VITAL 37 S.

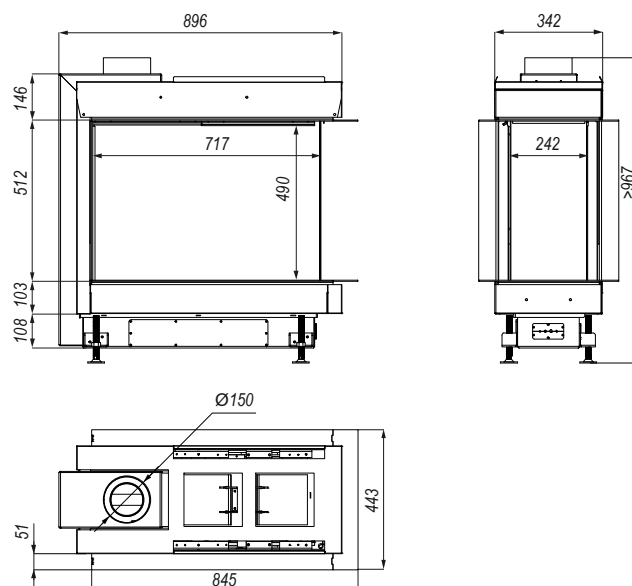

Rysunek 3. Wymiary DEFRO HOME VITAL 37 S U.

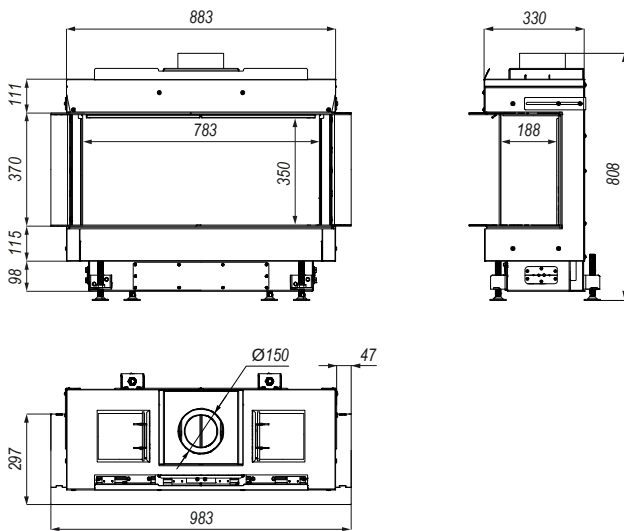

Rysunek 4. Wymiary DEFRO HOME VITAL 37 S C.

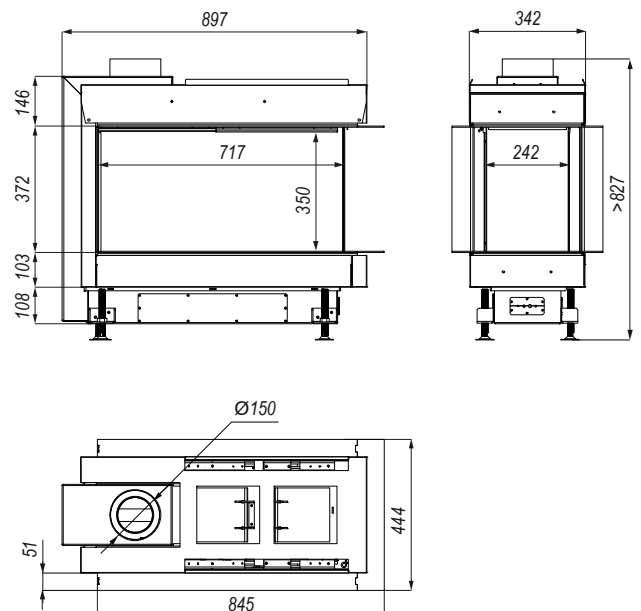

Rysunek 7. Wymiary DEFRO HOME VITAL 51 S U.

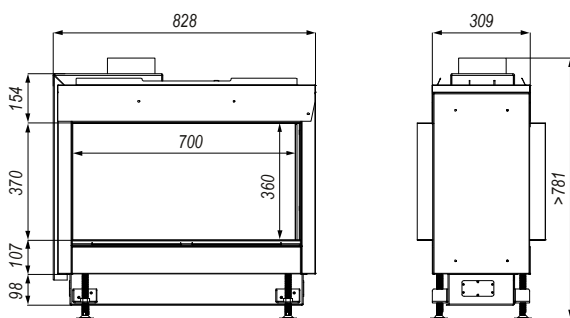

Rysunek 5. Wymiary DEFRO HOME VITAL 37 S T

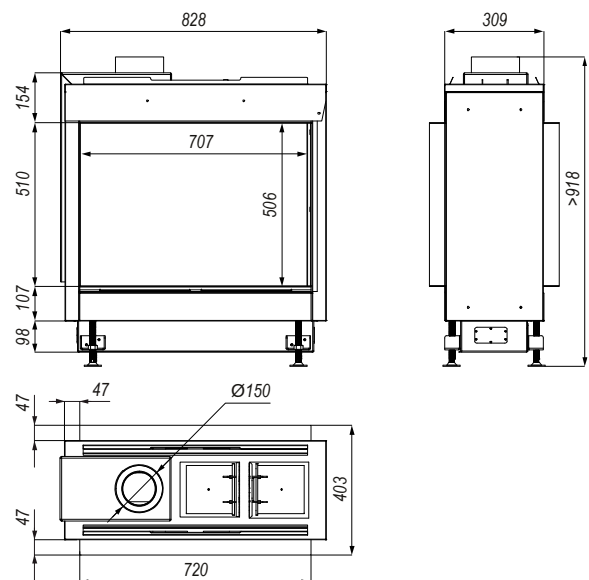

Rysunek 8. Wymiary DEFRO HOME VITAL 51 S T

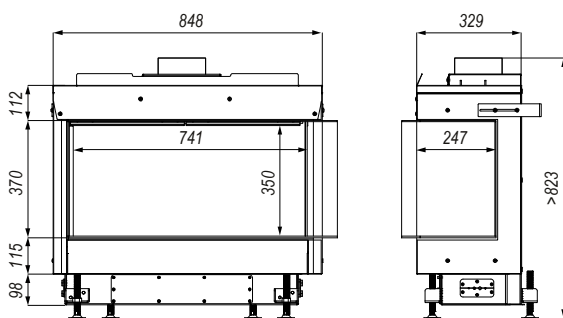

Rysunek 6. Wymiary DEFRO HOME VITAL 37 S BP i DEFRO HOME VITAL 37 S BL (odbicie lustrzane wersji BP).

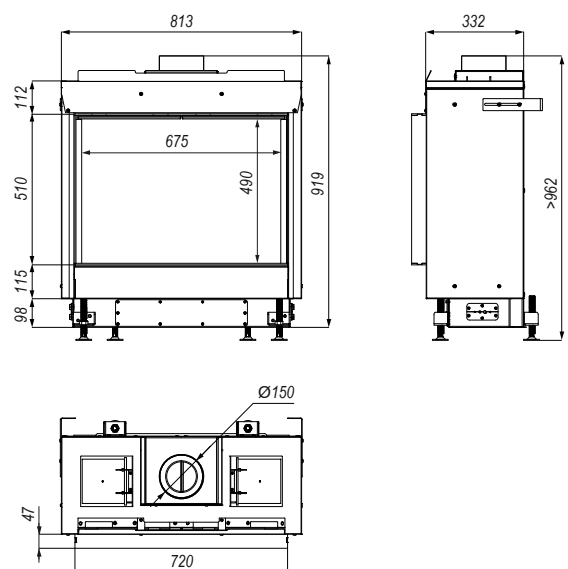

Rysunek 9. Wymiary DEFRO HOME VITAL 51 S.

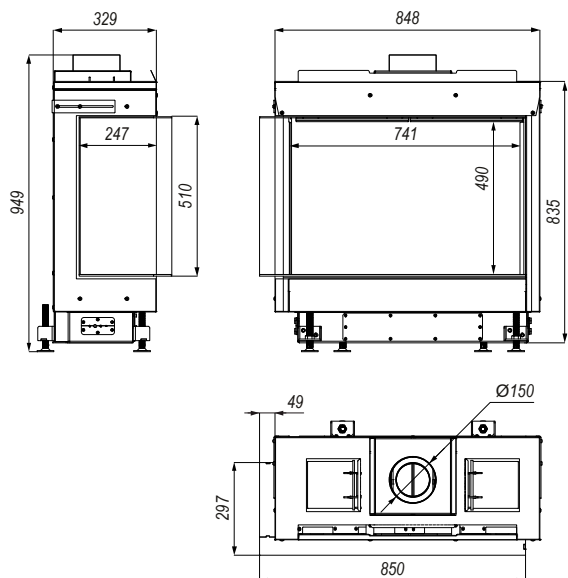

Rysunek 10. Wymiary DEFRO HOME VITAL 51 S BL i DEFRO HOME VITAL 51 BP (odbicie lustrzane).

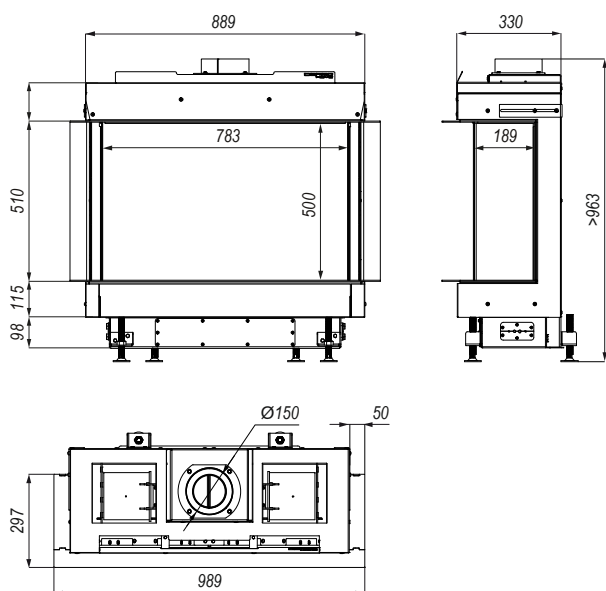

Rysunek 11. Wymiary DEFRO HOME VITAL 51 S C.

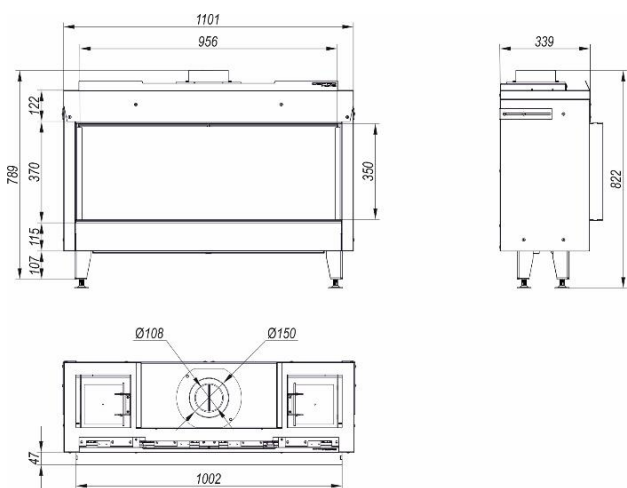

Rysunek 12. Wymiary DEFRO HOME VITAL 37 M.

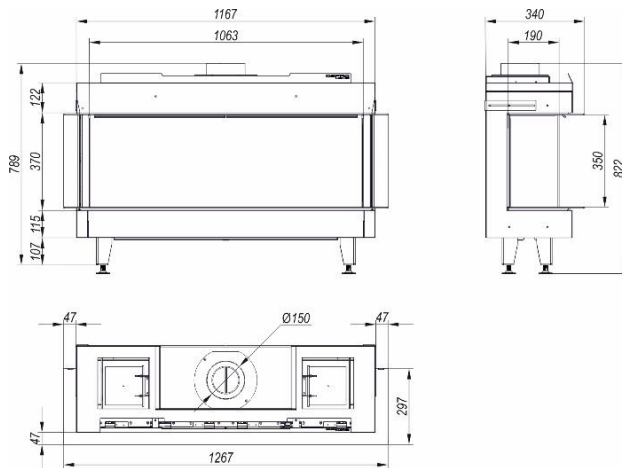

Rysunek 13. Wymiary DEFRO HOME VITAL 37 M C.

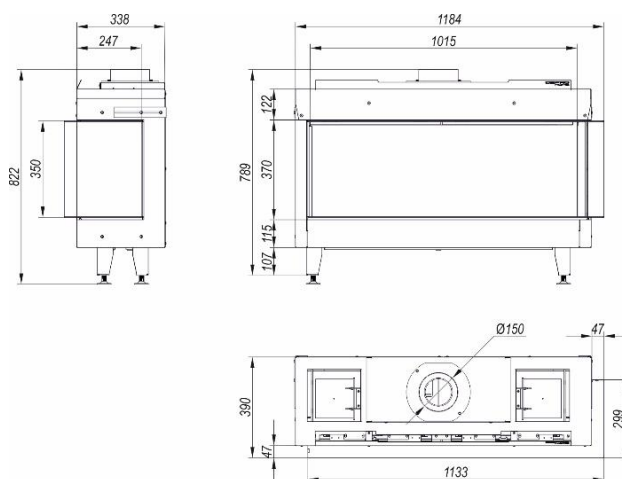

Rysunek 14. Wymiary DEFRO HOME VITAL 37 M BP i DEFRO HOME VITAL 37 M BL (odbicie lustrzane wersji BP).

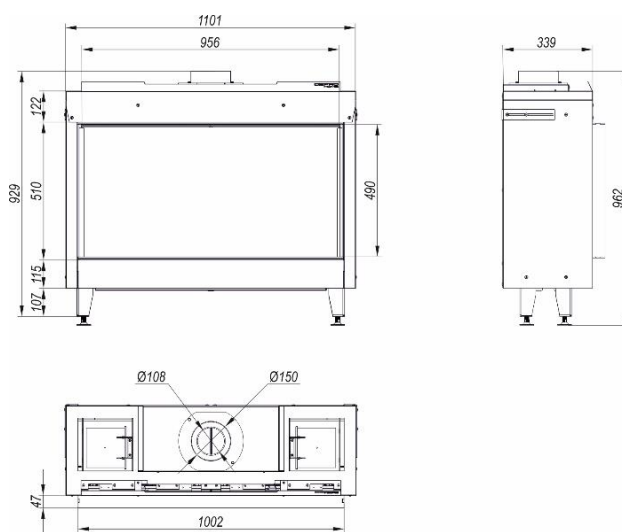

Rysunek 15. Wymiary DEFRO HOME VITAL 51 M.

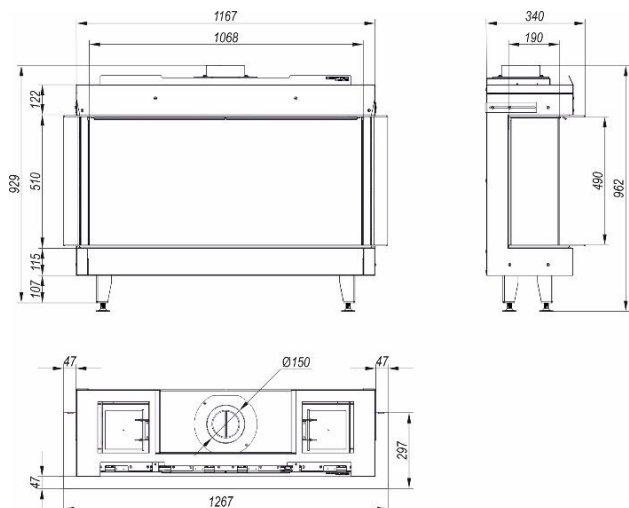

Rysunek 16. Wymiary DEFRO HOME VITAL 51 M C.

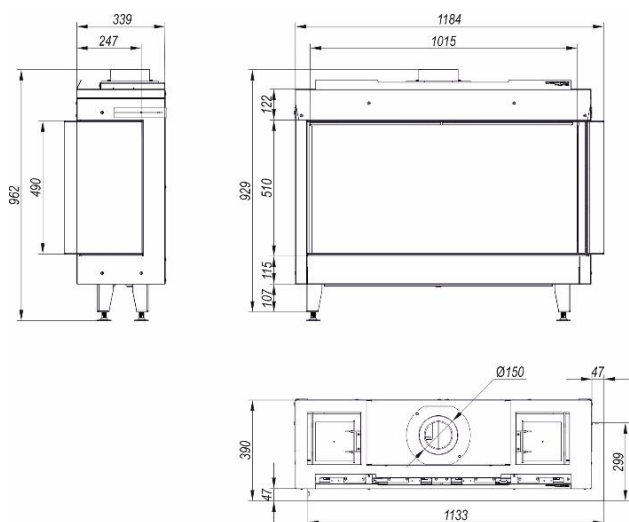

Rysunek 17. Wymiary DEFRO HOME VITAL 37 M BP i DEFRO HOME VITAL 37 M BL (odbicie lustrzane wersji BP).

4.3. WYPOSAŻENIE

Ogrzewacz gazowy dostarczany jest w stanie zmontowanym na palecie w opakowaniu foliowym. W zakres dostawy mogą wchodzić dodatkowe elementy i podzespoły, zgodnie z zamówieniem użytkownika. Elementy stanowiące standardowe wyposażenie wyszczególnione są w tabeli 4.

Tabela 5. Wyposażenie ogrzewacza pomieszczeń DEFRO HOME VITAL.

Standardowe wyposażenie kominka gazowego	j.m.	ilość
Instrukcja obsługi urządzenia	szt.	1
Książka gwarancyjna ogrzewacza	szt.	1
Instrukcja obsługi i karta gwarancyjna sterownika elektronicznego	szt.	1
Sterownik wraz zaworem	kpl.	1

4.4. PARAMETRY PALIWA

Podstawowym paliwem ogrzewacza DEFRO HOME VITAL jest paliwo gazowe drugiej lub trzeciej rodziny normy EN-437.

Fabrycznie ogrzewacz przystosowany jest do jednego rodzaju paliwa zgodnie z zamówieniem klienta i tylko z tym paliwem może współpracować. Samodzielne przebrojenie urządzenia na inny rodzaj paliwa jak i samodzielna zmiana gazu bez przebrojenia są niedozwolone!

W razie potrzeby zmiany rodzaju paliwa należy skontaktować się z producentem

4.5. CZĘŚCI ZAMIENNE

W celu uzyskania informacji na temat dostępności części zamiennych do kominka gazowego lub zapytania o możliwość serwisu urządzenia, prosimy o kontakt z Centrum Serwisowym DEFRO lub Autoryzowanym Serwisem DEFRO.

✉ DEFRO R. Dziubeta sp. k.
Centrum Serwisowe
Ruda Strawczyńska 103a
26-067 Strawczyn



serwis@defro.pl

5. TRANSPORT

Ogrzewacz pomieszczeń w opakowaniu należy transportować w pozycji poziomej za pomocą specjalnego wózka, w sytuacjach wyjątkowych dozwolone jest transportowanie w pozycji pionowej na krótkich odcinkach.

6. INSTALACJA

Przed zainstalowaniem sprawdzić miejscowe warunki dystrybucji (zidentyfikować typ gazu oraz jego ciśnienie) oraz aktualny stan nastawy ogrzewacza jest właściwy.

Ogrzewacz VITAL musi być zasilany tym samym rodzajem gazu co pozostałe urządzenia gazowe (jeśli takie występują) w domu, w którym je zainstalowano

Instalacja gazowego ogrzewacza musi być przeprowadzona przez wykwalifikowany personel. Wszystkie czynności montażowe muszą być przeprowadzone zgodnie z obowiązującymi przepisami krajowymi i lokalnymi w zakresie ochrony przeciwpożarowej, wymogów dystrybutora gazu oraz władz lokalnych.

Instalacja gazowa i system odprowadzania spalin muszą być zgodne z Rozporządzeniem Ministra Infrastruktury z dnia 12.04.2002 r. (Dz.U. z 2002 r. nr 75 poz. 690) wraz z wszystkimi późniejszymi aktami zmieniającymi to rozporządzenie.

Przed rozpoczęciem procesu instalacji należy uzyskać wszystkie niezbędne zgody od odpowiednich organów: Rejonowego Zakładu Gazowniczego, Zakładu kominiarskiego oraz administracji budynku.

6.1. MIEJSCE ZAINSTALOWANIA

Wybór miejsca instalacji ogrzewacza opalanego gazem musi być podyktowany spełnieniem następujących warunków:

- dostęp do instalacji gazowej powinien zapewnić łatwość podłączenia, aby w przypadku elastycznych przewodów nie były nadmiernie skręcone;
- dostęp do instalacji kominowej powinien zapewnić jak najmniejszą liczbę zagięć;
- Odległość ogrzewacza od niepalnych elementów obudowy nie powinna być mniejsza od 80 mm, a temperatura ścian narażonych na bezpośrednie nagrzewanie przez ogrzewacz nie powinna przekraczać 80 °C.

Ogrzewacz pomieszczeń przeznaczony jest do montażu wyłącznie w pozycji pionowej i musi być ustawiony na twardym i niepalnym podłożu o odpowiedniej nośności. Niedopuszczalne jest montowanie ogrzewacza jako wiszącego na ścianie!

6.2. PODŁĄCZENIE DO INSTALACJI GAZOWEJ

Urządzenie przystosowane jest tylko do jednego rodzaju paliwa zgodnie z zamówieniem klienta zaznaczonym na pierwszej stronie instrukcji oraz z deklaracją na tabliczce znamionowej urządzenia.

Kategorycznie zabrania się zaginania drogi gazowej przy zaworze gazowym w odległości 6cm. Niezastosowanie się do wytycznych może doprowadzić do nieszczelności drogi gazowej.



Podłączenie ogrzewacza do instalacji gazowej musi być zgodne z obowiązującymi przepisami.

Przed rozpoczęciem prac instalacyjnych odciąć dopływ gazu głównym zaworem.

Przed zamontowaniem upewnić się, że licznik gazu ma odpowiednią przepustowość także w sytuacji, gdy gaz pobierają pozostałe urządzenia.

Podczas instalacji należy uważać, aby do środka przewodu gazowego nie dostały się zanieczyszczenia (kurz, woda i inne). Zaleca się instalację filtra.

Przy ogrzewaczu należy zainstalować zawór odcinający dopływ gazu.

Nakrętki przy zaworze gazowym należy dokręcać z odpowiednim momentem:

- przy przewodzie miedzianym Ø6 – 15 Nm
- przy przewodzie miedzianym Ø8 – 20 Nm

Niezastosowanie się do wytycznych może doprowadzić do nieszczelności drogi gazowej lub zerwania gwintu w regulatorze.

Jeśli lokalne przepisy nie stanowią inaczej, to przewody z gazem powinny być poprowadzone na zewnątrz ściany. Wskazane jest zainstalowanie na przewodzie doprowadzającym gaz filtra zatrzymującego ewentualne zanieczyszczenia pochodzące z sieci gazowej. Po zakończeniu instalacji należy sprawdzić szczelność.

Podłączenie ogrzewacza do sieci gazowej wymaga demontażu:

- oszklenia, którego opis demontażu zamieszczono w rozdziale 0,
- pokrywy rewizji w podstawie ogrzewacza.

W razie konieczności zabezpieczenia przed zanieczyszczeniami w instalacji gazowej, należy zainstalować osadnik zgodnie z ilustracją.

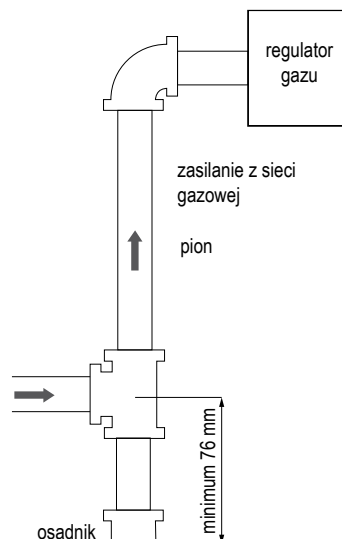
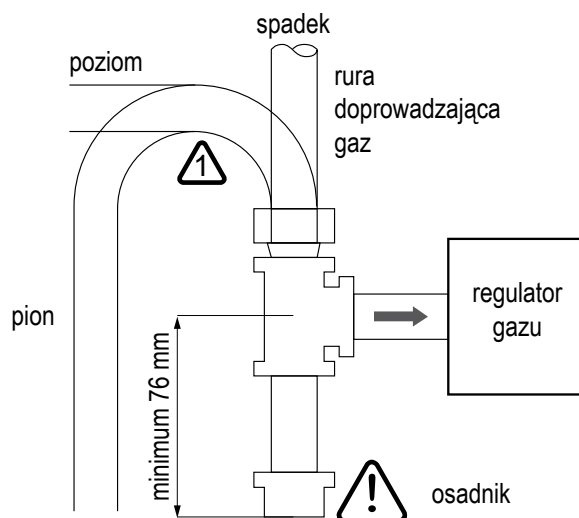
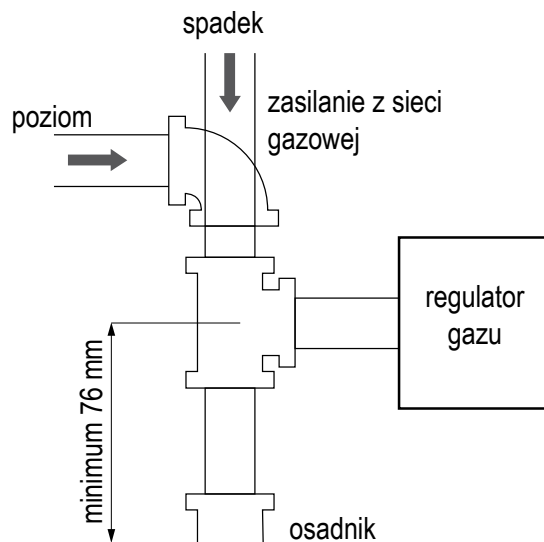

Rysunek 18. Sposoby instalacji osadnika w sytuacji, gdy jest wymagany.

Zawór GV60 wraz z odbiornikiem powinny zostać umieszczone w przeznaczonej dla nich skrzynce. Warunki zabudowy skrzynki

- Skrzynka umieszczona powinna być w takiej odległości, na jaką pozwalają przewody iskrownika i termopary. **Nie należy tych przewodów przedłużać!**

- Przewód iskrownika należy prowadzić z dala od metalowych części,
- Skrzynka musi być umieszczona w miejscu pozbawionym wilgoci, kurzu i czynników powodujących korozję!
- ➔ Skrzynka musi być zainstalowana w miejscu o temperaturze nie przekraczającej 25°C.

6.3. PODŁĄCZENIE DO KONCENTRYCZNEGO SYSTEMU KOMINOWEGO

Ogrzewacz pomieszczeń przystosowany jest do odprowadzania spalin i pobierania powietrza do spalania koncentryczną instalacją kominową o średnicy 150/100 mm.

Należy pamiętać o następujących regułach:

- Przewód wylotowo-zasysający musi wystawać co najmniej 18 mm ze ściany.
- Wstawienie kolanka 90° powoduje zmniejszenie całkowitej dopuszczalnej długości przewodu o 2 metry.
- Wstawienie kolanka 45° powoduje zmniejszenie całkowitej dopuszczalnej długości przewodu o 1 metr.
- Nie uwzględnia się pierwszego kolanka podłączonego do urządzenia.
- Przewody prowadzone poziomo powinny być mocowane do ściany przy pomocy wsporników rozmieszczonych w odległości około 1 metra.
- Prowadzenie należy rozpocząć od strony kominka przewodem pionowym o długości nie mniejszej od 1 metra.
- Przyłącze ściennie liczy się jako 1 m.
- Należy zaizolować termicznie wszystkie ściany palne w odległości minimum 25 cm od systemu kominowego.
- Dla ścian łatwopalnych zapewnić dodatkowe 5 cm odstępu między ścianą a przewodem. Przestrzeń wypełnić izolacją termiczną.
- Maksymalna długość systemu kominowego nie może przekraczać 10 metrów.
- W razie konieczności należy zainstalować system odprowadzania kondensatu z systemu kominowego np. w postaci odskraplacza.
- Końcowe odcinki poziome razem z terminalem należy prowadzić z nachyleniem 1% w kierunku na zewnątrz budynku, aby ewentualne skropliny nie spływały do wnętrza kominka.
- Przewód spalinowo-powietrzny musi być zakończony odpowiednią nasadą wiatrochronną. Dla przewodów poziomych (wyprowadzenie przez ścianę) należy zastosować (typ C11) specjalną nasadę poziomą, zaś przy wyprowadzeniu pionowym (przez dach) nasadę pionową (typ C31).

6.3.1. Wyprowadzenie poziome przewodu koncentrycznego - Typ C11

Umożliwia usuwanie spalin i pobór powietrza poziomym odcinkiem przewodu koncentrycznego poprowadzonym przez ścianę budynku. Minimalna długość odcinka pionowego musi wynosić 1 m, a długość odcinka poziomego zależy od długości części pionowej, ale nie może przekraczać 3 m. W układzie dopuszcza się zastosowanie tylko jednego kolana 90. Należy pamiętać o odpowiednim nachyleniu końcowego odcinka poziomego (patrz poprzedni rozdział). Schemat wyprowadzenia typu C11 przedstawiono na rysunku 19.

Tabela 6. Całkowite długości przewodu powietrzno-spalinowego typu C11 w zależności od minimalnej długości odcinka pionowego.

Całkowita długość systemu powietrzno-spalinowego Dn100-150	L _{min}
2,8 m	1 m
10,5 m	2 m
13,9 m	3 m

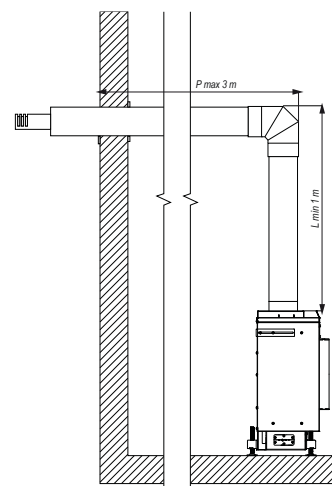

Rysunek 19. Schemat wyprowadzenia poziomego przewodu koncentrycznego – typu C11.

6.3.2. Wyprowadzenie Pionowe przewodu koncentrycznego - Typ C31

W układzie tym przewód koncentryczny poprowadzony jest przez dach lub strop budynku. Minimalna długość odcinka pionowego bez kolana wynosi 1 m, a maksymalna 10 m. Długość całkowita przewodu nie może być większa od 10 m.

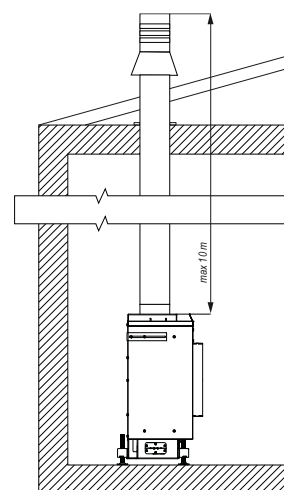

Rysunek 20. Schemat wyprowadzenia przewodu koncentrycznego typu C31.

6.3.3. Wyprowadzenie z użyciem tradycyjnego przewodu kominowego - Typ C91

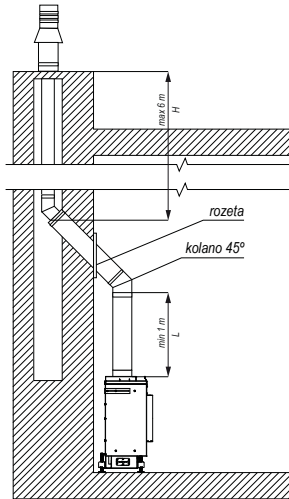

Rysunek 21. Schemat wyprowadzenia przewodu koncentrycznego typu C91.

W tym systemie można wykorzystać tradycyjny komin do odprowadzania spalin i poboru powietrza. W tym celu umieszcza się wewnątrz komina rurę zaopatrzoną na wyjściu w odpowiedni terminal, a przestrzeń komina na zewnątrz rury służy do poboru powietrza. Należy jednak spełnić szereg warunków:

- Średnica przewodu odprowadzającego spalinę wewnątrz komina wynosi 100 mm, a jego maksymalna długość nie może przekraczać 6 m.
- Przekrój komina nie powinien być mniejszy od 150 mm x 150 mm.
- Przewód kominowy powinien być szczelny, drożny, czysty oraz łatwy w konserwowaniu.
- Wyjście kominowe istniejącego komina w połączeniu z terminalem powinno być zabezpieczone przed jego zalaniem lub zablokowaniem, a terminal zainstalowany w sposób gwarantujący jego prawidłowe działanie.
- Przejście przez ścianę przewodu koncentrycznego do komina musi być zaopatrzone w rozetę.

6.4. TERMINALE

Przewód spalinowo-powietrzny powinien zostać zakończony odpowiednim terminalem w zależności od typu instalacji. Poniżej znajdują się terminale dla typu C11 i C31.

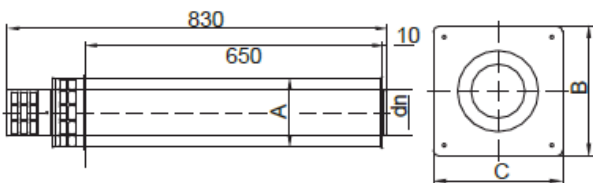

Terminal typu C11. Oznaczenia: A – 151,6, B – 240.

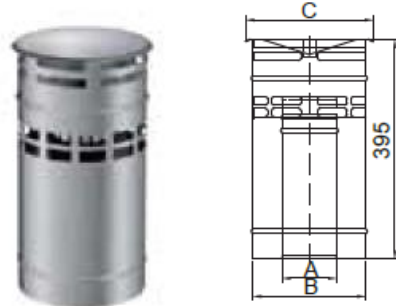

Terminal typu C31. Oznaczenia: A – 97,5, B – 202, C – 228.



Terminal typu C91.

6.5. MONTAŻ SYSTEMU STEROWANIA

Montaż należy przeprowadzić zgodnie z instrukcją systemu sterowania firmy Mertik oraz zaleceniami znajdującymi się w tym rozdziale. Zawór gazu GV60 wraz z osprzętem firmy Mertik jest jedynym przeznaczonym do instalacji w ogrzewaczu DEFRO HOME VITAL. System może być zamontowany tylko w fabrycznie nowym kominie.

Przy montażu należy się kierować poniższymi rysunkami ilustrującymi rozmieszczenie elementów łączeniowych i regulacyjnych zaworu GV60 i układu odbiornika.

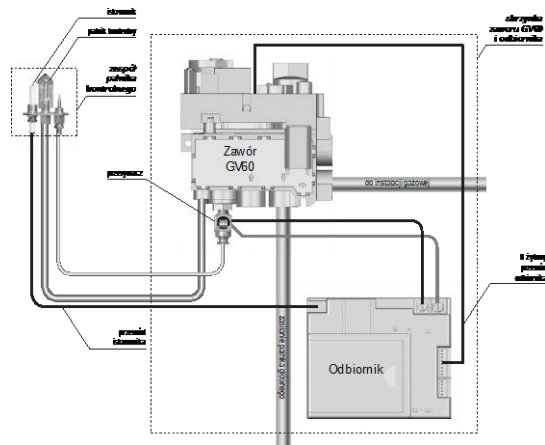

Rysunek 22. Schemat połączenia zaworu regulowanego GV60 z pozostałymi elementami systemu sterowania.

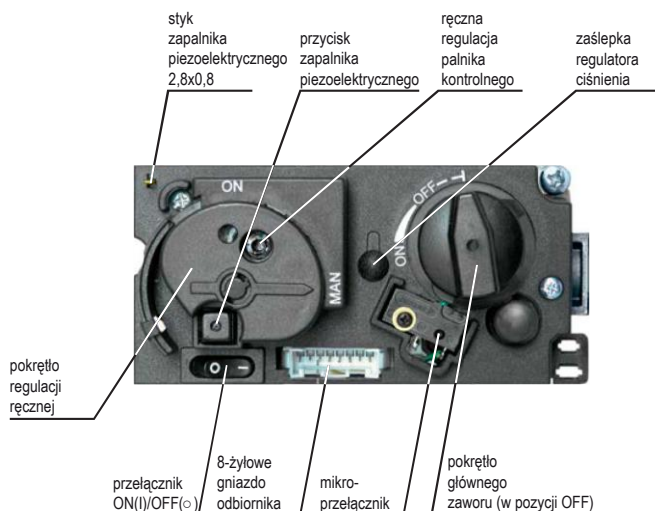

Rysunek 23. Rozmieszczenie elementów regulacyjnych na zaworze GV60.

UWAGA!!!

Przełącznik ON/OFF jest wyposażeniem opcjonalnym i może nie wystąpić w dostarczonym urządzeniu!

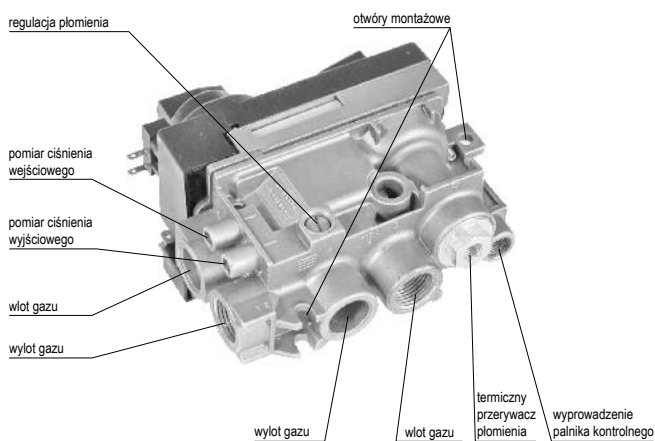

Rysunek 24. Rozmieszczenie przyłączy na zaworze GV60.

Zawór GV60 powinien być zamontowany pionowo lub w pozycji odchyłonej od pionu do 90 stopni. Nie wolno montować go w pozycji odwróconej o 180 stopni (do góry nogami).



Niewykorzystane wloty lub wyloty gazu muszą zostać szczelnie zaślepione!

6.6. REGULACJA

Fabrycznie ogrzewacz jest przystosowany do określonego paliwa zgodnie z zamówieniem klienta. Także zgodnie z rodzajem gazu wykonana jest fabrycznie regulacja ciśnienia gazu wylotowego regulatora. Zadaniem instalatora po zainstalowaniu kominka jest sprawdzenia nastaw oraz wykonaniu ewentualnej korekty, aby wartości ciśnienia dla danego rodzaju paliwa były zgodne z tabelą 1 dla obu obciążeń znamionowych (minimalnego i maksymalnego).

6.6.1. Regulacja płomienia palnika kontrolnego

Fabrycznie płomień kontrolny ustawiony jest na maksymalną wysokość. Aby go zmniejszyć należy:

- Ustawić pokrętko trybu ręcznego na pozycji ON
- Śrubokrętem przebić błonę chroniącą śrubę regulacyjną

- Przekręcając śrubę zgodnie z ruchem wskazówek zegara zmniejszyć płomień

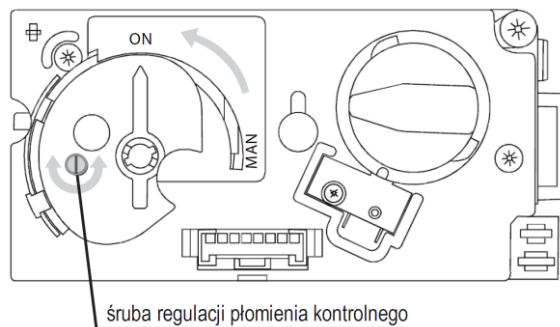

Rysunek 25. Umieszczenie śruby regulacji wysokości płomienia palnika kontrolnego.

6.6.2. Regulacja ciśnienia wylotowego gazu

- Zdjąć zaślepkę z otworu do pomiaru ciśnienia wyjściowego w zaworze GV60.
- Podłączyć manometr do punktu pomiarowego.
- Ustawić pokrętko zaworu głównego w pozycji ON.
- Zdjąć plastikową zaślepkę ze śruby regulatora ciśnienia.
- Przekręcając śrubę wyregulować ciśnienie palnika głównego, przy czym obrót zgodny z ruchem wskazówek zegara powoduje zwiększanie ciśnienia.
- Po zakończeniu regulacji zabezpieczyć zaślepkami: śrubę regulacji ciśnienia i po usunięciu manometru otwór pomiaru ciśnienia wyjściowego.

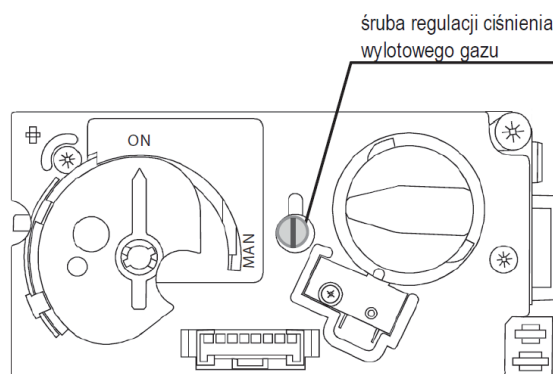

Rysunek 26. Umieszczenie śruby regulacji ciśnienia wylotowego gazu.

W sytuacji, gdyby regulacja nie przyniosła żądanych efektów, należy sprawdzić ciśnienie wejściowe poprzez podłączenie manometru do otworu pomiarowego tego ciśnienia. W zależności od pomiaru należy:

- Jeśli ciśnienie wejściowe ma właściwą wartość najprawdopodobniej uszkodzony jest zawór, który należy wymienić
- Jeśli ciśnienie wejściowe jest zbyt małe należy przywrócić właściwe ciśnienie podejmując niezbędne kroki (sprawdzić instalację, skontaktować się z dostawcą gazu).

6.6.3. Regulacja minimalnej wysokości płomienia palnika głównego

- Ustawić pokrętko zaworu głównego w pozycji OFF.
- Przekręcić pokrętko zgodnie z ruchem wskazówek zegara, aż do momentu otwarcia zaworu.
- Obracając śrubę regulacyjną w prawo zmniejszyć minimalną wysokość płomienia palnika głównego do żądanej wartości. Fabrycznie minimalna wysokość płomienia palnika głównego ustawiona jest na maksymalną wysokość.

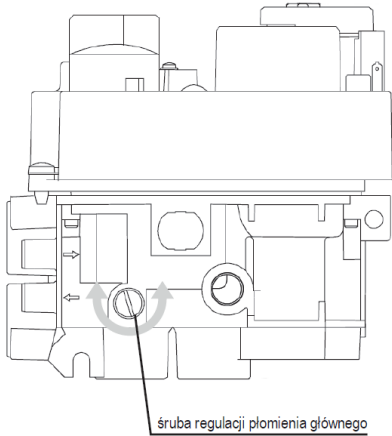
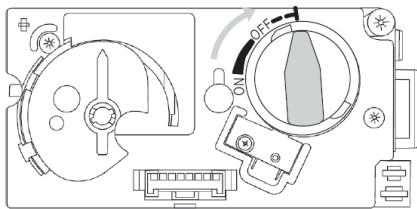

śruba regulacji płomienia głównego

Rysunek 27. Położenie pokrętła zaworu głównego i umiejscowienie śruby regulacji płomienia głównego.

6.6.4. Czynności końcowe

Po podłączeniu i wykonaniu niezbędnych regulacji należy:

- Skontrolować szczelność wykonanych połączeń gazowych specjalnym czujnikiem i w razie stwierdzenia nieszczelności zamknąć odcięcie dopływu gazu i ponownie wykonać połączenia.
- Podłączyć zasilanie odbiornika poprzez włożenie czterech baterii AA.

6.7. KONTROLA SZCZELNOŚCI SYSTEMU POWIETRZNO-SPALINOWEGO

Po zamontowaniu układu powietrzno-spalinowego i gdy ogrzewacz jest gotowy do pracy należy uruchomić urządzenie przy maksymalnym obciążeniu cieplnym. Analizatorem spalin należy zmierzyć zawartość CO₂ w przewodzie doprowadzającym powietrze do spalania. Brak obecności dwutlenku węgla w powietrzu do spalania oznacza, że przewody powietrzno-spalinowe są poprawnie zmontowane.

6.8. REGULACJA PRZEPUSTNICY SPALIN

- Po zmontowaniu układu powietrzno-spalinowego (wg dozwolonych konfiguracji prowadzenia przewodów) ustawić przepustnicę spalin w położeniu połowy otwarcia.
- Zamknąć szybę i ustawić maksymalne obciążenie ogrzewacza.
- Po odczekaniu 5 minut zmierzyc zawartość tlenu w spalinach.
- Jeśli wartość tlenu odbiega od tej podanej w tabeli, zamknąć dopływ gazu do palnika głównego pozostawiając płomień palnika kontrolnego.
- Jeżeli zawartość tlenu jest wyższa niż ta podana w tabeli należy przysunąć symetrycznie przepustnicę spalin, jeżeli niższa to należy zwiększyć otwarcie przepustnicy spalin.
- Ponownie przywrócić płomień palnika głównego na maksymalną wartość i zmierzyc zawartość i tlenu w spalinach.
- Jeśli wartość bezwzględna różnica między zmierzoną zawartością tlenu w spalinach a tą podaną w tabeli nie jest większa niż 0,3% to można uznać, że ustawienie przepustnicy jest prawidłowe.
- Zablokować położenie przepustnicy spalin poprzez dokręcenie śrub

Model:	Rodzaj gazu			
	G20	G27	G31	G30
	O ₂ %	O ₂ %	O ₂ %	O ₂ %
VITAL 37	9,1	9,4	12,8	13,8
VITAL 51	12,9	11,9	12,8	13,2

6.9. KONWERSJA NA INNY GAZ



Regulację i konwersję na inny gaz może przeprowadzić wyłącznie autoryzowany serwis producenta.

Należy zadbać, aby na ogrzewaczu zawsze znajdowała się tabliczka znamionowa z danymi ogrzewacza dla aktualnie stosowanego gazu!

W przypadku potrzeby zasilania ogrzewacza innym rodzajem gazu należy dokonać konwersji. Czynność tę może wykonać wyłącznie autoryzowany serwis producenta. Możliwe są następujące konwersje:

- Ogrzewacze przystosowane do gazu G20 można przebroić na gaz G27
- Ogrzewacze przystosowane do G31 można przebroić na G30.

Konwersja polega na wykonaniu kolejnych czynności:

- Wymienić dyszę palnika głównego odpowiednią do stosowanego gazu,
- Wkręcić śrubę w inżektor palnika,
- Dokonać regulacji zgodnie z instrukcją w rozdziale 6.8 wybierając z tabeli dane dla docelowego rodzaju gazu i model ogrzewacza.

Po dokonaniu konwersji należy nakleić jedną z dostarczonych tabliczek znamionowych z informacją o aktualnym rodzaju gazu.

6.10. ZABUDOWA OGRZEWACZA



Ogrzewacz pomieszczeń musi być zamontowany zgodnie z wymaganiami norm i przepisów prawnych obecnie obowiązujących, szczegółowych przepisów kraju przeznaczenia. W Polsce warunki te reguluje Rozporządzenie Ministra Infrastruktury z dnia 12 kwietnia 2002 r. w sprawie warunków technicznych, jakim powinny odpowiadać budynki i ich usytuowanie. (Dz. U. nr 75 z 2002 roku poz. 690 z późniejszymi zmianami).



W przypadku instalacji ogrzewacza DEFRO HOME VITAL w pomieszczeniach, w których kontakt z urządzeniem mogą mieć osoby szczególnie narażone, takie jak dzieci, osoby niesprawne fizycznie lub osoby wymagające szczególnej uwagi należy zastosować dodatkowe zabezpieczenia. Celem zabezpieczeń jest uniemożliwienie kontaktu osobom narażonym z pracującym i gorącym urządzeniem.

Zabudowa kominka powinna być wykonana z niepalnych materiałów, a jej konstrukcja powinna umożliwiać demontaż samej zabudowy jak i ogrzewacza bez uszkodzeń.

Ogrzewacz pomieszczeń powinien być zainstalowany z poszanowaniem następujących zasad bezpieczeństwa:

- minimalna odległość 80 mm z boku oraz z tyłu od materiałów niepalnych,
- minimalna odległość 400 mm z boku oraz z tyłu od materiałów łatwopalnych w średnim stopniu,
- minimalna odległość 800 mm od strony frontowej, gdzie nie mogą znajdować się materiały łatwopalne w średnim stopniu,

- przedmioty wykonane z materiałów łatwopalnych w stopniu wysokim muszą znajdować się w odległości co najmniej 2000 mm od paleniska.

W przypadku braku możliwości zachowania wskazanych wyżej odległości, należy zastosować środki technologiczne oraz budowlane celem uniknięcia jakiegokolwiek ryzyka pożaru. W przypadku kontaktu ze ścianą drewnianą lub wykonaną z innego łatwopalnego materiału, należy odpowiednio zaizolować rurę odprowadzającą spalinę.



W przypadku podłogi wykonanej z łatwopalnych materiałów należy przygotować płaszczyznę chroniącą podłogę oraz wykonać zabezpieczenie zgodnie z normami obowiązującymi w danym kraju.

Wszystkie powierzchnie urządzenia to powierzchnie robocze!

Ogrzewacz pomieszczeń powinien być ustawiony na podłożu o odpowiedniej nośności. Zgodnie z Polskimi Normami każdy metr kwadratowy stropu w budynku jednorodzinny, musi przenieść obciążenie 150 kg. Jeżeli ten warunek jest spełniony, ogrzewacz pomieszczeń produkowany przez DEFRO można instalować bez konieczności wzmocnienia stropu.

Niemniej jednak, w przypadku braku pewności co do konstrukcji stropu, na którym ma być instalowany ogrzewacz należy bezwzględnie skontaktować się z konstruktorem budowlanym, aby wzmocnić strop lub wykonać specjalną konstrukcję rozkładającą masę na większą powierzchnię.

Zabudowa, w której zamontowany jest gazowy ogrzewacz pomieszczeń musi być wyposażona w kratki wlotową i wylotową o odpowiednich powierzchniach. Ich zadaniem jest wymiana ciepłego powietrza między kominkiem a pomieszczeniem. Kratka wlotowa powinna być umieszczona w dolnej części zabudowy, aby nią doprowadzać chłodne powietrze z pomieszczenia. Kratka wylotowa powinna znajdować się w okapie zabudowy. Dla kominka DEFRO HOME VITAL rozmiar kratki wlotowej nie powinien być mniejszy niż 700 cm², a wylotowej 900 cm².

W pomieszczeniu, w którym zainstalowano ogrzewacz pomieszczeń DEFRO HOME VITAL należy także zamontować kratkę nawiewno-wywiewną do odprowadzania gazu w razie rozszczelnienia instalacji gazowej. W zabudowie kratka wywiewana musi być umiejscowiona w zależności od stosowanego paliwa w kominku:

- W przypadku gazu ziemnego (NG) kratka musi być umieszczona pod sufitem
- W przypadku gazu propan-butan (LPG) kratka powinna być umiejscowiona przy podłodze, powyżej poziomu gruntu.

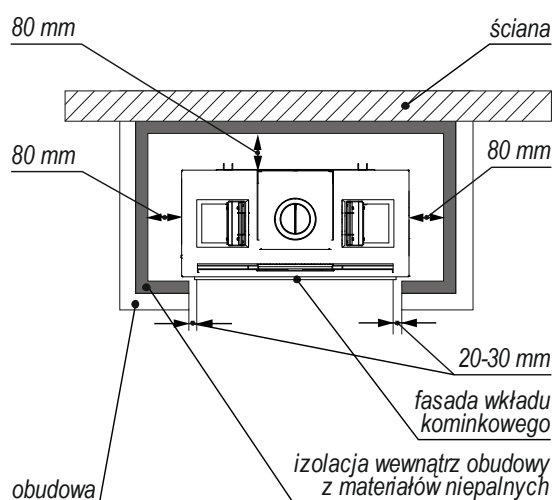

Rysunek 28. Minimalne odległości jakie należy zachować przy zabudowie ogrzewacza.

UWAGA!!!

Brak dylatacji może być przyczyną uszkodzeń urządzenia, co wiąże się z utratą uprawnień z tytułu gwarancji.

6.11. PIERWSZE URUCHOMIENIE

Przed pierwszym uruchomieniem należy przeprowadzić test szczelności połączeń gazowych do bloku gazowego i od bloku gazowego do dyszy gazowej przy działającym urządzeniu.

Pierwszego uruchomienia musi dokonać instalator po skontrolowaniu poprawności montażu.

Podczas pierwszych godzin palenia będzie wydobywał się zapach farby korpusu. Jest to całkowicie normalne. W tym czasie należy silnie wietrzyć pomieszczenie. Po całkowitym wystygnięciu urządzenia należy raz jeszcze sprawdzić szczelność połączeń.

Podczas demontażu szyby, w pierwszych etapach użytkowania, może dojść do sklejenia uszczelki szyby z korpusem urządzenia. W tym przypadku należy poluzować dolne śruby (zdystansowane tulejami). Nie jest to wadą produktu, tylko reakcją temperatury na wygrzewającą farbę oraz uszczelkę.



Podczas pracy elementy obudowy mają wysoką temperaturę. Należy zachować szczególną ostrożność.

Częste wietrzenie pomieszczenia, w którym zainstalowano ogrzewacz, usuwa nieprzyjemny zapach wydobywający się na początku użytkowania oraz pozwala uniknąć zabarwienia ścian i sufitu unoszącym kurzem.

7. EKSPLOATACJA

Sterowanie pracą kominka gazowego odbywa się przy użyciu pilota. Można też urządzenie sterować całkowicie ręcznie, bez jego użycia.

7.1. ZASADY BEZPIECZEŃSTWA

Podczas użytkowania gazowego ogrzewacza DEFRO HOME VITAL należy pamiętać o wymienionych poniżej zasadach bezpieczeństwa.

1. Nie wolno uruchamiać urządzenia bez zainstalowanej szyby.
2. W przypadku pęknięcia lub uszkodzenia szyby, urządzenie należy wyłączyć, a szybę bezzwłocznie wymienić.
3. Nie wolno umieszczać blisko kominka przedmiotów łatwopalnych (meble, tkaniny itd.)
4. W trakcie pracy kominka nie dotykać gorących elementów kominka w szczególności szyby.
5. W komorze kominka nie należy umieszczać materiałów palnych.
6. W pobliżu pracującego kominka nie wolno pozostawiać bez nadzoru dzieci, osób niesprawnych fizycznie lub nieświadomych.
7. Nie wolno uruchamiać urządzenia w sytuacji stwierdzenia ulatniania się gazu.
8. W sytuacji nieprawidłowego działania kominka należy odciąć dopływ gazu i skontaktować się z autoryzowanym serwisem producenta.
9. Nie wolno wykladać elementów dekoracyjnych naprzeciwko palnika kontrolnego.
10. W przypadku zgaśnięcia płomienia kontrolnego próba ponownego zapalenia może być podjęta po 5 minutach.

7.2. PRZYGOTOWANIE

Użytkownik steruje pracą ogrzewacza DEFRO HOME VITAL za pomocą pilota B6R-H8TV4PBD, który zawiera 8 przycisków. Aby możliwe było sterowanie kominka pilotem należy przygotować go do pracy:

Otworzyć zawór odcinający dopływ gaz do kominka w skrzynce sterującej.

Jeżeli system wyposażony jest w przewód z przełącznikiem, należy ustawić go w pozycji włączony co spowoduje przełączenie pokrętła zaworu głównego.

Ustawić pokrętło regulacji ręcznej w pozycji „ON”.

Upewnić się, że w odbiorniku poprawnie zainstalowano 4 baterie AA stanowiące zasilanie.

Przygotowania wymaga również pilot pracujący w paśmie 868 MHz, do którego należy wprowadzić kod transmisji:





Włożyć dwie baterie AAA 1,5 V do pilota.

Przy pomocy cienkiego metalowego elementu wciśnij i przytrzymaj przycisk RESET w odbiorniku, aż do momentu usłyszenia dwóch charakterystycznych dźwięków.

Na pilocie wciśnij i przytrzymaj przycisk także do momentu potwierdzenia przyjęcia dwoma sygnałami dźwiękowymi.

Jeśli w trakcie synchronizacji wygenerowany zostanie jeden, długi sygnał to czynności należy powtórzyć, gdyż nie udało się urządzeń połączyć kodem.

7.3. INFORMACJE

Jednoczesne wciśnięcie na pilocie przycisków  i  powoduje wyświetlenie informacji o aktualnej wersji oprogramowania. Informację o wykorzystywanym modelu pilota uzyskać można wciśnięciem przycisków  i .

7.4. DEZAKTYWACJA FUNKCJI PILOTA

1. Włóż baterie. Wszystkie ikony na wyświetlaczu będą migać.
2. Gdy ikony migają wciśnij przycisk odpowiadający funkcji i przytrzymaj go przez 10 sekund.
3. Gdy ikona przestanie migać dezaktywacja zostanie ukończona a ikona funkcji zostanie wyświetlona z dwoma liniami poziomymi.

7.5. AKTYWACJA FUNKCJI PILOTA

1. Włóż baterie. Wszystkie ikony na wyświetlaczu będą migać.
2. Gdy ikony migają wciśnij przycisk odpowiadający funkcji i przytrzymaj go przez 10 sekund.
3. Gdy ikona przestanie migać aktywacja zostanie ukończona a ikona funkcji zostanie wyświetlona normalnie (bez dwóch poziomych linii).

7.6. STEROWANIE KOMINKA PILOTEM

Sterowanie ogrzewaczem DEFRO HOME VITAL odbywa się za pomocą pilota z 8-ciomą przyciskami. Na rysunku przedstawiono wygląd ekranu pilota wraz z opisem ikon i symboli.

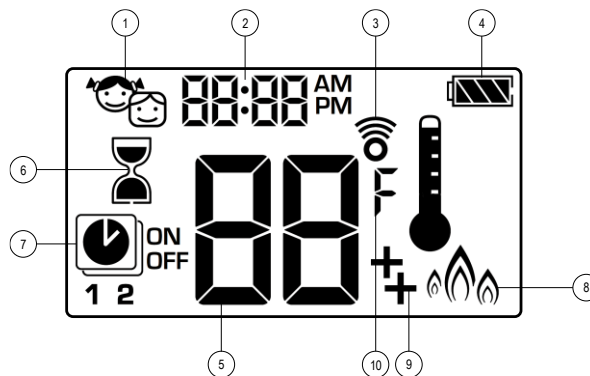



Rysunek 29. Ekran wyświetlacza pilota.

1 – ochrona rodzicielska, 2 – czas, 3 – wskaźnik sygnału, 4 – stan baterii, 5 – temperatura, 6 - wyłącznik czasowy, 7 - tryb programowy, 8 – tryb ekonomiczny, 9 – dodatkowe funkcje, 10 – jednostka temperatury.







7.6.1. Ustawienie jednostki temperatury

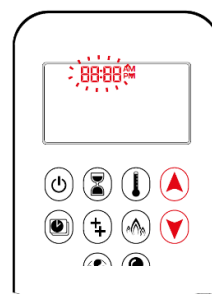

Wciśnij jednocześnie oba przyciski:  . To powoduje zmianę jednostek temperatury z °C na °F lub z °F na °C.

7.6.2. Ustawianie czasu



- Naciśnij jednocześnie oba przyciski  .
- Przyciskiem  lub  wybierz numer bieżącego dnia np. 1 – poniedziałek, 2 – wtorek itd.).
- Zatwierdź dzień równoczesnym przyciśnięciem obu przycisków jak w punkcie 1. Zacznie migać pole godzin.
- Ponownie przyciskami   wybierz bieżącą godzinę.
- Zatwierdź wybraną godzinę równoczesnym przyciśnięciem obu przycisków. Zacznie migać pole minut.
- Przyciskami ustaw bieżącą minutę. Zatwierdź ustawienia jednoczesnym przyciśnięciem obu przycisków lub poczekaj chwilę.

7.7. OCHRONA RODZICIELSKA

W trybie ochrony rodzicielskiej działa tylko przycisk wyłączenia kominka.



Aby włączyć ochronę wciśnij jednocześnie oba zaznaczone na czerwono przyciski. Zostanie wyświetlona ikona ochrony.

Wyłączenie ochrony polega na ponownym jednoczesnym przyciśnięciu obu przycisków: i .

7.7.1. Rozpalanie w trybie manualny

Przed ręcznym zapłonem kominka inicjowanym z pilota należy upewnić się, że:

- Pokrętko MANUAL na zaworze GV60 znajduje się na pozycji ON (pełny obrót w kierunku przeciwnym do ruchu wskazówek zegara).
- Jeśli na wyposażeniu znajduje się przełącznik ON/OFF to powinien znajdować się w pozycji I(ON).

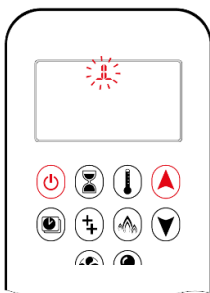

- Wciśnij i przytrzymaj na pilocie przycisk (rozpalanie jednym przyciskiem) lub jednocześnie dwa przyciski i (rozpalanie dwoma przyciskami) dopóki nie usłyszysz dwóch krótkich sygnałów dźwiękowych a na wyświetlaczu nie zacznie migać ikona potwierdzając zapłon. Zwolnij przyciski.
- Po potwierdzeniu zapłonu popłynie gaz do głównego palnika.
- Pilot automatycznie przejdzie do w tryb sterowania ręcznego.

7.7.2. Tryb czuwania

Przejęcie urządzenia w tryb czuwania następuje po wciśnięciu i przytrzymaniu przycisku , co spowoduje wygaszenie głównego palnika i podtrzymywanie ognia tylko w palniku kontrolnym.

7.7.3. Wyłączenie kominka



- Naciśnij przycisk , żeby wyłączyć ogrzewacz, co zostanie potwierdzone wyświetleniem napisu OFF na wyświetlaczu pilota.

Uwaga: Ponowne rozpalenie jest możliwe, gdy napis OFF przestanie migać.

7.7.4. Regulacja wysokości płomienia

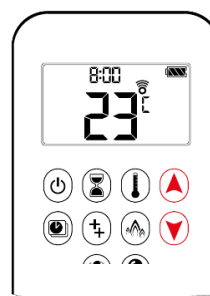

- Naciśnij i przytrzymaj przycisk , żeby zwiększyć wysokość płomienia.
- Naciśnij i przytrzymaj przycisk , żeby zmniejszyć wysokość płomienia.

7.7.5. Ustawianie granicznych wysokości płomienia

Pilot umożliwia szybkie ustawianie maksymalnej lub minimalnej wysokości płomienia.

Uwaga: Przejęcie do minimalnego płomienia poprzedzone jest chwilowym jego zwiększeniem.

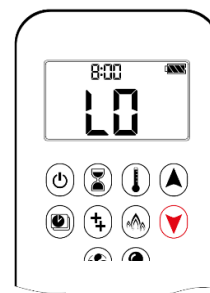

- Podwójnym kliknięciem na przycisk zmniejszamy płomień do minimalnej wysokości. Potwierdzeniem wykonanej operacji jest napis LO na wyświetlaczu.









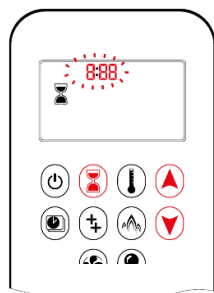

- Zwiększenie do maksymalnej wysokości płomienia powoduje podwójne kliknięcie na przycisk , co zostanie potwierdzone napisem HI.

7.7.6. Wyłącznik czasowy

Wyłącznik czasowy pracuje w trybach Ręcznym (Manual), Termostatycznym (Thermostatic) i Ekonomicznym (Eco). Po upływie czasu następuje wygaszenie ognia w kominku. Maksymalny czas odliczania do momentu wygaszenia wynosi 9 godzin i 50 minut.



Włączenie wyłącznika czasowego

- Naciśnij i przytrzymaj przycisk , aż pojawi się ikona  na wyświetlaczu i zacznie migać pole godziny licznika.
- Przyciskami   ustaw liczbę godzin pracy kominka. Zatwierdź ustawienia przyciskiem . Pole minut zacznie migać.
- Ustaw przyciskami   dodatkową liczbę minut. Potwierdź przyciskiem .

Wyłączenie wyłącznika czasowego

Naciśnij przycisk , ikona  i licznik znikną z wyświetlacza pilota, a odliczanie zostanie anulowane.

7.7.7. Tryby pracy

Ogrzewacz może pracować w jednym z trzech trybów (przyciski włączające dany tryb zaznaczono czerwonym kolorem na rysunkach):

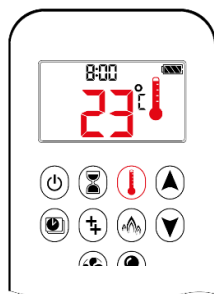

- Tryb termostatyczny polega na pomiarze temperatury pomieszczenia, w którym znajduje się ogrzewacz i regulowaniu wysokości płomienia tak, aby utrzymać w sterowniku temperaturę.

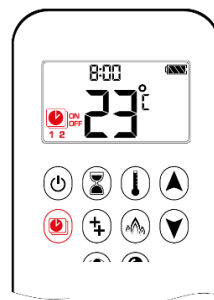

- Tryb programowany to jeden z dwóch ustawionych programów, które określają w jakich godzinach ogrzewacz ma pracować i jaką temperaturę utrzymać.

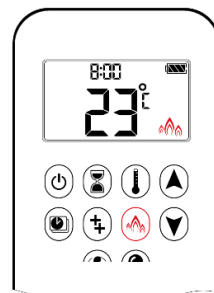

- Tryb Eco to sterowanie kominkiem w celu utrzymania zadanej temperatury, ale w bardziej ekonomiczny sposób. Jeśli temperatura jest zbyt niska to sterownik wymusza maksymalną wysokość płomienia. Jeśli temperatura jest zbyt wysoka to ustawiany jest płomień minimalny. Jeden cykl trwa około 20 min.

7.7.8. Tryb termostatu

W trybie termostatu temperatura otoczenia porównywana jest z temperaturą termostatu i odpowiednio do różnicy obu temperatur następuje modulacja mocy kominka. Temperatura otoczenia mierzona jest przez czujnik zamontowany w pilocie, dlatego nie należy go dodatkowo ogrzewać np. wystawiając na działanie promieni słonecznych. Jeśli pilot będzie miał temperaturę wyższą od otoczenia to błędy pomiarowe spowodują niedoogrzanie pomieszczenia.

Uwaga!!!

Nie należy przechowywać pilota blisko kominka lub w nasłonecznionym miejscu.

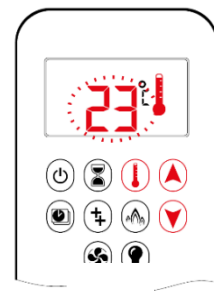

- Włącz tryb przyciskiem . Ikona termometru pojawi się na wyświetlaczu, obok której na krótko pojawi się temperatura zadana, a potem zostanie wyświetlona temperatura pomieszczenia.

- Naciśnij i przytrzymaj przycisk z termometrem do momentu, gdy zacznie migać ikona termometru na wyświetlaczu.
- Ustaw temperaturę przyciskami ▲▼.
- Zatwierdź temperaturę przyciskiem z termometrem.
- Wyłączenie trybu następuje, gdy:
 - Wciśniesz przycisk ⏻.
 - Naciśniesz przyciski: ▲▼,
 - Naciśniesz przyciski powodujące przejście do pozostałych trybów: 🌞 lub 🌙.

7.7.9. Tryb programowy

Tryb programowy pozwala na ustawienie czasów pracy kominka dla każdego dnia tygodnia. Podczas pracy ogrzewacz włącza się, gdy temperatura otoczenia jest niższa od ustawionej temperatury włączenia i wyłącza po osiągnięciu temperatury wyłączenia.

Temperaturą włączenia jest ta sama temperatura, którą się ustawia w trybie termostatycznym. Wybierając tryb programowy konfiguruje się zatem tylko temperaturę wyłączenia i czasy pracy.

Domyślne wartości temperatur:

- Temperatura włączenia 21°C,
- Temperatura wyłączenia: "--" (tylko płomień kontrolny).

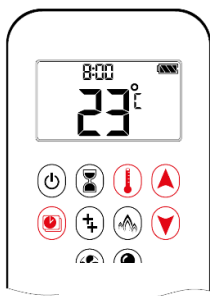

- Włącz tryb przyciskiem 🌞, na wyświetlaczu pojawią się ikony:
 - 🌞 ON
 - 🌙 OFF
 - 1 2
- Konfigurowanie temperatury:
 - Wciśnij i przytrzymaj przycisk 🌞 do chwili, w której wyświetlona zostanie migająca ikona 🌞. Zostanie wyświetlony napis ON i temperatura włączenia (temperatura ustawiona w trybie termostatu),
 - Aby ustawić temperaturę wyłączenia wciśnij lub chwilę poczekaj 🌞. Zostanie wyświetlony napis OFF a temperatura będzie migać.
 - Przyciskami ▲▼ wybierz żądaną temperaturę
 - Zatwierdź przyciskiem 🌞.

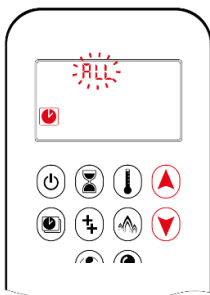

Konfigurowanie czasów pracy:

- Po zatwierdzeniu temperatury wyłączenia na wyświetlaczu powinien migać napis ALL.

- Wcisnąc klawisze wyboru ▲▼ możesz przełączyć się między wyborem dni tygodnia:
 - ALL – jedno ustawienie dla wszystkich dni
 - SA:SU – oddzielne ustawienie dla soboty i niedzieli
 - 1, 2, 3, 4, 5, 6, 7 – oddzielne ustawienia dla każdego dnia tygodnia (Daily Timer).

Zatwierdź wybór klawiszem 🌞. W następnym kroku system oczekuje konfiguracji czasu włączania.

Tryb ALL

- Konfiguracja czasu włączania programu nr 1:
- Wyświetlana jest ikona 🌞 i symbole 1, ON, przez chwilę wyświetlany jest napis ALL, miga pole godzin.
- Wybierz godzinę włączenia przyciskami wyboru
- Zatwierdź godzinę przyciskiem 🌞. Ponownie na chwilę pojawi się napis ALL i zacznie migać pole minut.
- Wybierz minuty przyciskami ▲▼
- Zatwierdź ponownie przyciskiem 🌞. System przejdzie do konfiguracji czasu wyłączenia.
- Konfiguracja czasu wyłączenia:
 - Na wyświetlaczu oprócz ikony 🌞, pojawią się 1, OFF i krótko wyświetlany napis ALL i migające pole godzin.
 - Wybierz godzinę przyciskami wyboru.
 - Zatwierdź przyciskiem 🌞. Ponownie na chwilę pojawi się napis ALL i zacznie migać pole minut.
 - Ustaw minuty przyciskami ▲▼.
 - Zatwierdź przyciskiem 🌞. System przejdzie do konfiguracji programu nr 2 w taki sam sposób jak nr 1.
- Jeśli nie chcesz konfigurować programu nr 2 nie kontynuuj wprowadzania czasów a program nr 2 pozostanie nieaktywny.

Tryb SA:SU lub Daily Timer

- Ustawienia czasów włączenia i wyłączenia odbywa się tak samo jak w trybie ALL
- W trybie SA:SU ustawia się jeden czas włączenia i wyłączenia dla obu dni jednocześnie.
- W trybie Daily Timer unikalne czasy włączenia i wyłączenia mogą być ustawione dla jednego, wybranego dnia, kilku dni lub dla każdego dnia tygodnia.



Uwagi!!!

Program nr 1 i nr 2 korzystają z tego samego ustawienia temperatury włączenia i wyłączenia dla każdego trybu. Zmiana obu temperatur w trybie termostatycznym powoduje ustawienie obu jako nowych wartości domyślnych i stają się jednocześnie temperaturami włączenia i wyłączenia w trybie programowanym.

Skonfigurowanie czasów włączenia i wyłączenia dla Programów nr 1 i nr 2 powoduje, że stają się one nowymi wartościami domyślnymi. Przywrócenie ustawień fabrycznych dla obu programów następuje po zresetowaniu pilota wyjęciem baterii.

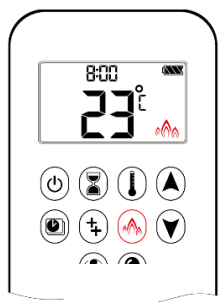
7.7.10. Tryb eco



- Naciśnij przycisk , żeby włączyć tryb Eco, ikona  pojawi się na wyświetlaczu.
- Ponowne naciśnięcie przycisku  powoduje wyłączenie trybu Eco.

7.7.11. Zachowanie kominka przy braku sygnału z pilota

Jeśli użytkownik w ciągu sześciu godzin nie wyśle żadnego polecenia pilotem, to nastąpi automatyczne obniżenie głównego płomienia do minimum. W sytuacji ciągłej pracy kominka bez nadzoru użytkownika przez kolejnych 5 dni system sterowania wyłączy urządzenie i odetnie dopływ gazu.

7.8. ZASILANIE I WYMIANA BATERII



Po usłyszeniu sygnału o rozładowaniu baterii, należy je wymienić lub usunąć zużyte, w przypadku planowego wyłączenia ogrzewacza z eksploatacji.

Nie pozostawiać zużytych baterii w pilocie lub odbiorniku, gdyż grozi to zniszczeniem obu urządzeń w przypadku wylania zawartości baterii.

Nie stosować akumulatorów do zasilania odbiornika!

Stosować tylko odpowiedni typ baterii do odbiornika i pilota

W trakcie eksploatacji następuje zużycie baterii zasilających pilot i układ odbiornika. Oba urządzenia informują o stanie zużycie baterii. Na pilocie znajduje się ikona stanu baterii. Odbiornik sygnalizuje 3 sygnałami dźwiękowymi, że poziom energii baterii jest niski. Jeśli użytkownik nie wymieni baterii, to przed ich całkowitym rozładowaniem odbiornik odetnie dopływ gazu do kominka.

W przypadku odbiornika możliwe jest podłączenie go do zasilacza o napięciu 4,5 V podłączonego do sieci AC. W sytuacji korzystania z zasilacza niedozwolone jest stosowanie baterii. Należy je wyjąć z zasobnika w odbiorniku!

7.8.1. Wymiana baterii w pilocie

- Odwrócić pilot i zdjąć pokrywę
- Wyjąć zużyte baterie.
- Włożyć baterie AAA zgodnie z oznaczeniami we wnęce na baterie.
- Założyć pokrywę.

7.8.2. Wymiana baterii w odbiorniku

- Zdjąć pokrywę na odbiorniku.
- Wyjąć zużyte baterie.
- Włożyć baterie typu AA do wnęki zgodnie z oznaczeniami.
- Założyć pokrywę.

7.9. RĘCZNE STEROWANIE KOMINKA

Ogrzewacz gazowy można użytkować także bez użycia pilota w trybie sterowania ręcznego. Wszystkie operacje przeprowadza się wtedy bezpośrednio z poziomu zaworu GV60 znajdującego się w skrzynce. Elementy sterujące wykorzystywane podczas ręcznego sterowania zostały przedstawione na rysunku 30.

Aby możliwe było rozpalenie kominka ręcznie należy odpiąć przewód iskrownika z modułu odbiornika i podłączyć go bezpośrednio do zaworu GV60 do styku zapalnika piezoelektrycznego (1 na rysunku 14).

7.9.1. Rozpalanie

- Otworzyć zawór doprowadzający gaz do kominka
- Jeśli jest zamontowany przełącznik ON/OFF (3 na rysunku 30) to ustawić go w pozycji ON (naciśnąć na symbol I)
- Pokrętko regulacji palnika głównego przekręcić zgodnie z ruchem wskazówek zegara do maksymalnej pozycji (4 na rysunku 30)
- Ustawić pokrętko regulacji ręcznej na pozycję MAN (2 na rysunku 30).
- W tej pozycji w większym otworze pokrętkła odsłonięty zostanie metalowy przycisk (5 na rysunku 30), który należy wcisnąć i przytrzymać, aby popłynął gaz do palnika kontrolnego.
- Ciągłe trzymając wciśnięty metalowy przycisk nacisnąć kilka razy kwadratowy przycisk iskrownika piezoelektrycznego (6 na rysunku 30), aż do momentu, gdy zapali się palnik kontrolny.
- Przytrzymać jeszcze przez dodatkowe 10 sekund metalowy przycisk od momentu pojawienia się płomienia kontrolnego.
- Jeśli płomień kontrolny zgaśnie ponowną próbę ręcznego rozpalenia można powtórzyć po odczekaniu 5 minut.
- Przekręcić pokrętko regulacji ręcznej do pozycji ON (2 na rysunku 30Rysunek). Główny palnik powinien zapalić się, jeśli pokrętko palnika głównego nie ustawione jest w pozycji OFF.
- Ustawić wielkość płomienia pokrętkiem regulacji palnika głównego (4 na rysunku 30).

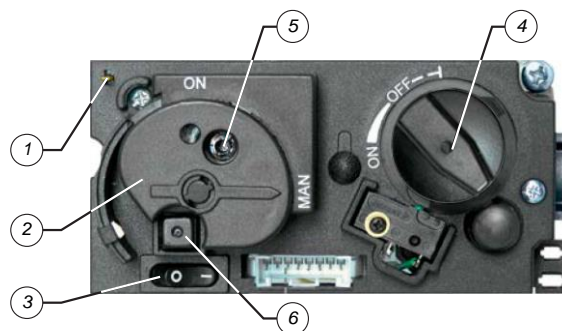

Rysunek 30. Rozmieszczenie elementów sterujących koniecznych do ręcznego sterowania kominkiem.

7.9.2. Wygaszanie ognia palnika głównego

- Przekręcić pokrętko regulacji palnika głównego (4 na rysunku Rysunek) w prawo aż do usłyszenia wyraźnego kliknięcia. Palnik główny powinien zgasnąć a palnik kontrolny powinien dalej się palić.

7.9.3. Wyłączenie kominka

- Przełącznik ON/OFF (3 na rysunku Rysunek) ustawić w pozycji OFF (O). Palnik kontrolny powinien zgasnąć.

Jeśli ogrzewacz wyłączany jest na dłuższy czas to należy odciąć dopływ gazu zaworem w skrzynce sterującej

7.9.4. Kody błędów

Kod		Możliwe przyczyny
F02 Skontaktować się z serwisem	<ul style="list-style-type: none"> ➔ 5 sekundowy sygnał dźwiękowy z odbiornika ➔ Płomień nie reaguje na pilota, brak zapłonu. 	<ul style="list-style-type: none"> ➔ Brak kontaktu mikroprzełącznik z krzywką na pokrętle napędu. ➔ Nieprawidłowe połączenia przewodów napędu. ➔ Zamieniona polaryzacja lub awaria mikroprzełącznika. ➔ Wygięte pokrętło silnika.
F03 Skontaktować się z serwisem	<ul style="list-style-type: none"> ➔ 5 sekundowy sygnał dźwiękowy z odbiornika ➔ Rozpalanie zostaje przerwane. ➔ Płomień nie reaguje na pilota, brak zapłonu 	<ul style="list-style-type: none"> ➔ Nieprawidłowe połączenia przewodów termopary. ➔ Termopara nie została podłączona do sterownika. ➔ Przełącznik ON/OFF w pozycji "0" (OFF).
F04 Zaburzona sekwencja rozpala- nia. Odczekać minutę i pono- wić próbę.	<ul style="list-style-type: none"> ➔ Brak płomienia pilotującego przez 30 sekund. 	<ul style="list-style-type: none"> ➔ Brak gazu zasilającego. ➔ Powietrze w przewodzie zasilającym palnika pilotującego. ➔ Brak iskry. ➔ Odwrócona polaryzacja w przewodach termopary. ➔ Sprawdzić, czy otwór palnika pilotującego od- powiada rodzajowi gazu zasilającego.
F05 Skontaktować się z serwisem	<ul style="list-style-type: none"> ➔ Nieudany zapłon palnika pilotującego lub jego wyłączenie. ➔ Napęd (pokrętła głównego zaworu) pozostaje w pozycji pracy palnika pilotującego 	<ul style="list-style-type: none"> ➔ Zbyt małe napięcie z termopary ➔ Obecność powietrza w przewodzie zasilania palnika pilotującego. ➔ Zbyt małe ciśnienie na wejściu. ➔ Uszkodzona lub nieodpowiednia termopara
F06 Skontaktować się z serwisem	<ul style="list-style-type: none"> ➔ 3 nieudane próby rozpalenia w ciągu 5 minut ➔ Ogień nie reaguje na ustawienia, brak płomienia palnika pilotującego. 	<ul style="list-style-type: none"> ➔ Brak gazu zasilającego ➔ Obecność powietrza w przewodzie zasilania palnika pilotującego. ➔ Brak iskry. ➔ Odwrócona polaryzacja przewodów termopary ➔ Sprawdzić, czy otwór palnika pilotującego od- powiada rodzajowi gazu.
F07 Wymienić baterie pilota	<ul style="list-style-type: none"> ➔ Migająca ikon baterii na ekranie pilota. 	<ul style="list-style-type: none"> ➔ Niskie napięcie baterii pilota.
F08 Skontaktować się z serwisem	<ul style="list-style-type: none"> ➔ Niskie napięcie baterii zasilających odbiornik. ➔ Krótkie sygnały dźwiękowe w ciągu 3 sekund podczas pracy napędu zaworu. 	<ul style="list-style-type: none"> ➔ Niskie napięcie baterii w odbiorniku.
F10 Skontaktować się z serwisem	<ul style="list-style-type: none"> ➔ Nieudane zapłon palnika głównego i wyłączenie palnika pilotującego. ➔ Zapłon zablokowany na dwie minuty 	<ul style="list-style-type: none"> ➔ Druga termopara w niewłaściwej pozycji ➔ Niepoprawne połączenie przewodów drugiej termopary. ➔ Elementy dekoracyjne ułożone niewłaściwie. ➔ Zablokowane otwory palnika głównego.
F12 Skontaktować się z serwisem	<ul style="list-style-type: none"> ➔ Napęd zaworu w pozycji palnika pilotującego. 	<ul style="list-style-type: none"> ➔ Temperatura odbiornika zasilanego bateryjnie przekroczyła 60 °C. ➔ Sprawdzić cyrkulację powietrza i temperaturę obudowy.
F13 Skontaktować się z serwisem	<ul style="list-style-type: none"> ➔ Napęd zaworu w pozycji palnika pilotującego. ➔ Wentylator pracuje na poziomie 4 przez 10 minut (temperatura powyżej 80 °C) 	<ul style="list-style-type: none"> ➔ Temperatura odbiornika przekroczyła 80 °C. ➔ Sprawdzić cyrkulację powietrza i temperaturę obudowy
F14 Skontaktować się z serwisem	<ul style="list-style-type: none"> ➔ Sygnał dźwiękowy odbiornika trwający 5 sekund. ➔ Płomień nie reaguje na zmiany ustawień, brak zapłonu. 	<ul style="list-style-type: none"> ➔ Oprogramowanie odbiornika nie wspiera drugiej termopary. ➔ Nieodpowiedni lub uszkodzony odbiornik
F15 Skontaktować się z serwisem	<ul style="list-style-type: none"> ➔ Sygnał dźwiękowy odbiornika trwający 5 sekund. ➔ Płomień nie reaguje na zmiany ustawień, brak zapłonu. 	<ul style="list-style-type: none"> ➔ Nieprawidłowo podłączona druga termopara. ➔ Niepodłączona druga termopara.
F16 Pilot poza zakresem	<ul style="list-style-type: none"> ➔ Brak temperatury na ekranie pilota lub w aplikacji. 	<ul style="list-style-type: none"> ➔ Pilot umieszczony zbyt daleko od odbiornika na okres ponad 1,5 h. ➔ Błąd interfejsu.
F17 Skontaktować się z serwisem	<ul style="list-style-type: none"> ➔ Płomień nie reaguje na zmiany, brak zapłonu. 	<ul style="list-style-type: none"> ➔ Napięcie wejściowe przekracza 7,25 V. ➔ Awaria zasilacza sieciowego.

F18 Skontaktować się z serwisem	➔ Naścienny panel sterujący nie działa.	➔ Panel zablokowany ➔ Zwarcie w przewodzie lub przycisku.
F19 Skontaktować się z serwisem	➔ Palnik pilotujący gaśnie, gdy zostaje otwarty zawór główny.	➔ Niewystarczające napięcia z termopary. ➔ Awaria termopary ➔ Zbyt niskie ciśnienie gazu na wejściu. ➔ Zbyt duża odległość termopary od płomienia ➔ Nagromadzenie się węgla na termoparze. ➔ Awaria sterowania ➔ Dodatkowa rezystancja w obwodzie termopary.
F26 Skontaktować się z serwisem	➔ Niemożliwe zwiększenie wysokości płomienia po zapłonie. ➔ Wentylator pracuje na poziomie 4 przez 10 minut (T > 80 °C)	➔ Odbiornik zasilany bateryjnie osiągnął temperaturę ponad 60 °C ➔ Odbiornik zasilany z sieci osiągnął temperaturę ponad 80 °C.
F27 Skontaktować się z serwisem	➔ Ogień nie reaguje na zmiany ustawień. ➔ Brak kontroli płomienia z poziomu sterownika.	➔ Brak połączenia odbiornika z siecią WiFi lub pilotem.
F28	➔ Pilot wyłącza się po upływie predefiniowanego czasu.	➔ Pilot wyłącza się, gdy nie następuje włączenie napędu zaworu głównego po upływie predefiniowanego czasu.
F31 Skontaktować się z serwisem.	➔ Płomień nie reaguje na zmiany ustawień ➔ Brak kontroli płomienia z poziomu sterownika	➔ Awaria odbiornika lub modułu sieci WiFi. ➔ Uszkodzenie przewodu łączącego odbiornik z modułem WiFi.
F41 Sprawdź WiFi	➔ Płomień nie reaguje na zmiany ustawień ➔ Brak kontroli płomienia z poziomu sterownika.	➔ Brak połączenia sieci WiFi z modułem WiFi sterownika. ➔ Wyłączone połączenie z WiFi w urządzeniu sterującym.
F42 Sprawdź WiFi	➔ Płomień nie reaguje na zmiany ustawień ➔ Brak kontroli płomienia z poziomu sterownika.	➔ Brak zasilania rutera WiFi. ➔ Brak połączenia modułu WiFi z siecią. ➔ Urządzenie sterujące poza właściwą siecią, w której pracuje sterownik ogrzewacza.
F43 Brak łączności odbiornika. Skontaktować się z serwisem.	➔ Płomień nie reaguje na zmiany ustawień ➔ Brak kontroli płomienia z poziomu sterownika.	➔ Brak komunikacji między odbiornikiem a modułem WiFi sterownika.

8. ELEMENTY DEKORACYJNE

Komorę spalania można dodatkowo wzbogacić elementami dekoracyjnymi dostarczonymi przez firmę DEFRO. Odpowiedzialność za stosowanie elementów pochodzących od innych producentów ponosi klient, a szkody z tego wynikające nie mogą być podstawą roszczeń wobec producenta ogrzewacza DEFRO HOME VITAL.

Ułożenie elementów wymaga zdemontowania szyby frontowej ogrzewacza. Opis demontażu znajduje się w rozdziale O. W trakcie demontażu należy zachować ostrożność, aby nie uszkodzić szyby i ogrzewacza.

- ⚠ Ułożenie powinno zapewniać swobodnych przepływ powietrza wokół palnika głównego i kontrolnego.
- ⚠ Elementy nie mogą dotykać szyby.
- ⚠ Elementy nie powinny przesłaniać płomienia palnika kontrolnego.
- ⚠ Nie wolno zasłaniać otworów wylotowych palnika głównego ani szczelin w podłodze komory spalania.
- ⚠ Elementy dekoracyjne muszą być wykonane z materiałów niepalnych.
- ⚠ Nie wolno umieszczać w komorze spalania elementów z materiałów palnych!!!
- ⚠ W trakcie instalacji należy ostrożnie obchodzić się elementami dekoracyjnymi, gdyż są kruche i łatwo je uszkodzić.
- ⚠ Elementy po zamontowaniu powinny leżeć stabilnie.

8.1. ELEMENTY ZESTAWU POLAN CERAMICZNYCH

Na poniższych fotografiach przedstawiono elementy zestawu polan ceramicznych.

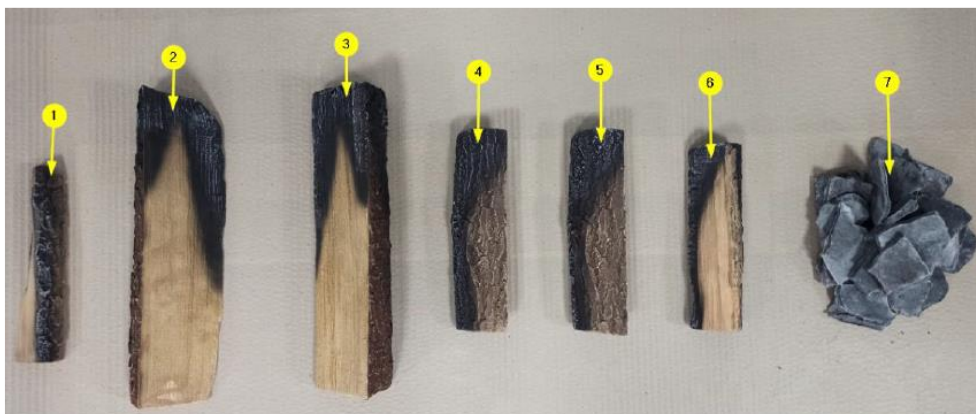

Rysunek 31. Skład zestawu polan ceramicznych dostarczanych przez firmę DEFRO.



Rysunek 31. Wcięcia w elementach 2 i 3, które ułatwiają ułożenie na rogach palnika.

8.2. MONTAŻ POLAN CERAMICZNYCH

1. Wygląd komory spalania przed montażem polan.

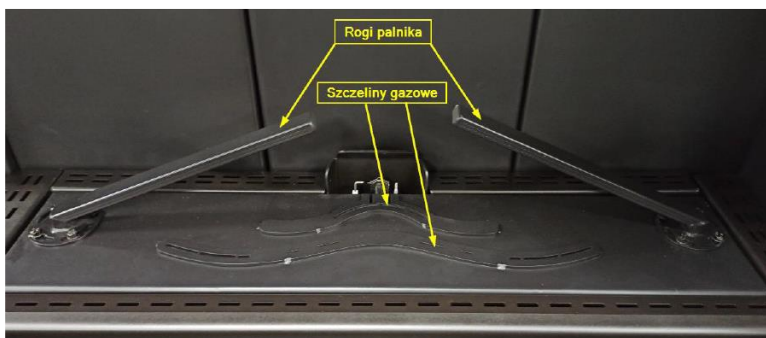

2. Ułożyć element nr 1 w sposób widoczny na obu fotografiach. Element powinien leżeć stabilnie pośrodku palnika pilotującego i równoległe do tylnej ściany. Szerszy koniec polana powinien dotykać osłony.

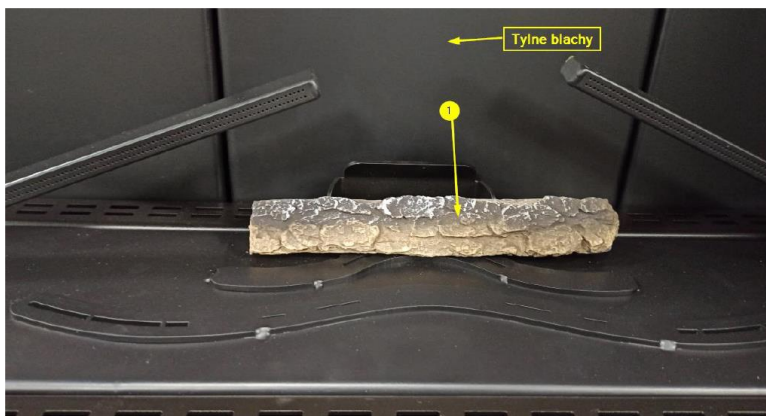



3. Ułożyć element nr 2 na prawym rogu palnika głównego w sposób widoczny na fotografiach obok. Polano powinno leżeć stabilnie dzięki wcięciom dopasowanym do palnika. Odległość między otworami w palniku, a krawędzią polana powinna wynosić około 5 mm.

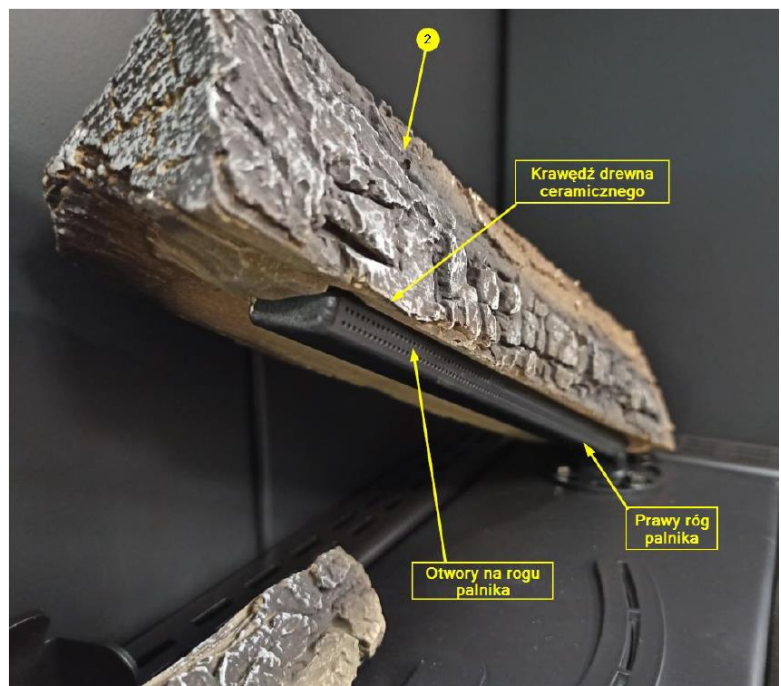

4. Ułożyć element nr 3 na lewym rogu palnika głównego, kierując się wcięciem i fotografiami obok. Podobnie jak w polanie nr 2 odległość między otworami w palniku, a krawędzią polana powinna wynosić 5 mm.

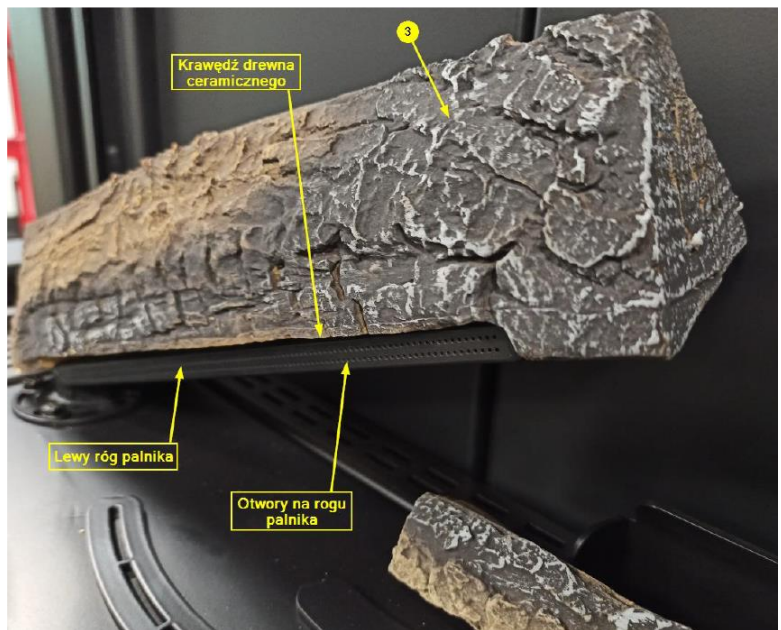
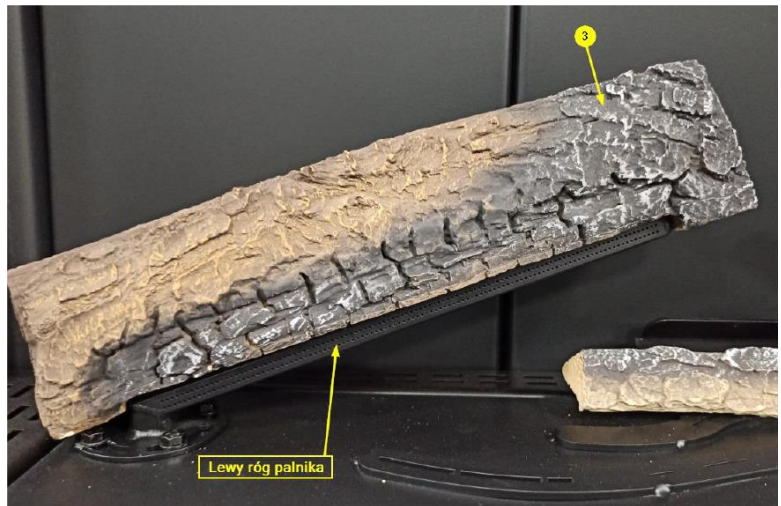

5. Ułożyć polano nr 4 w sposób pokazany na fotografiach obok. Ważne, aby polano nie zasłaniało otworów palnika i w połowie opierało się na polanie nr 1.

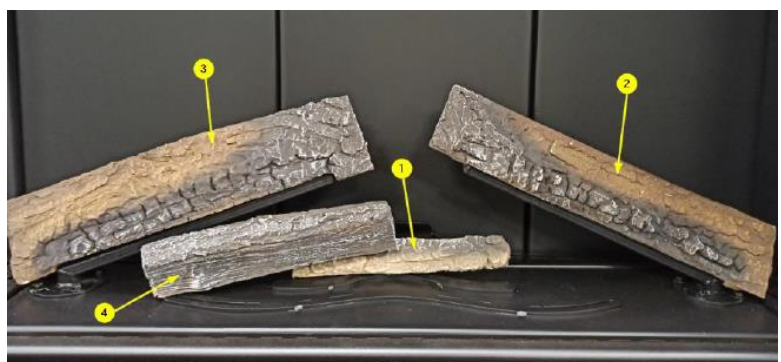

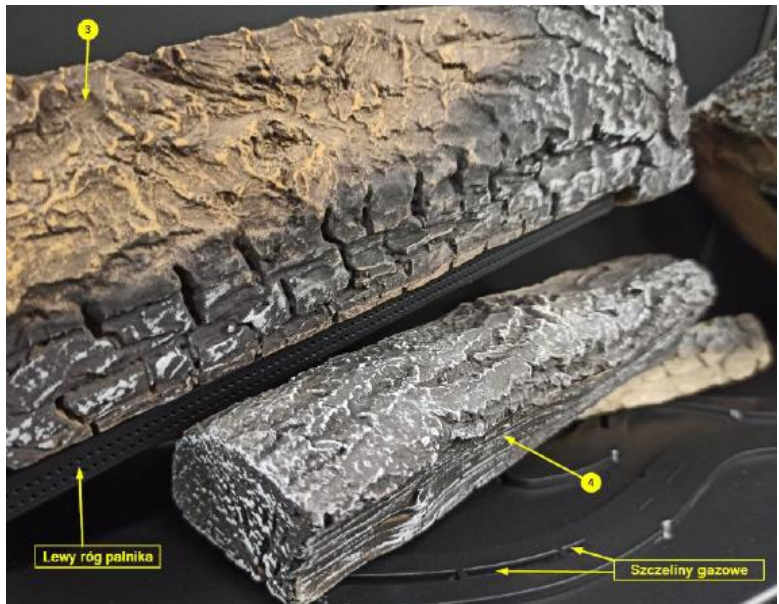
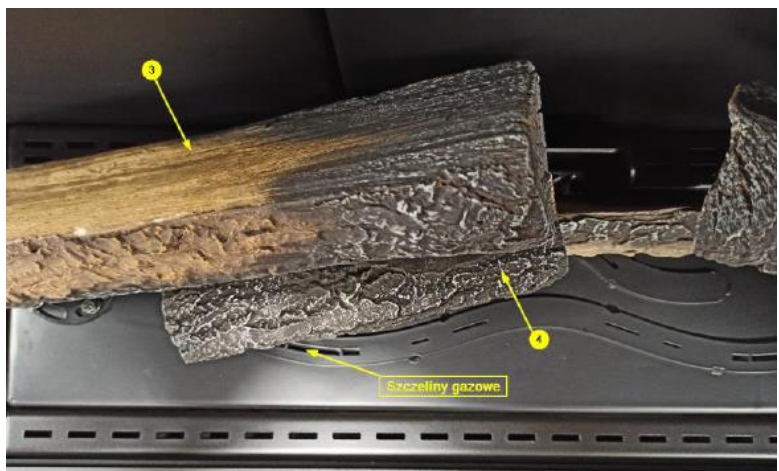
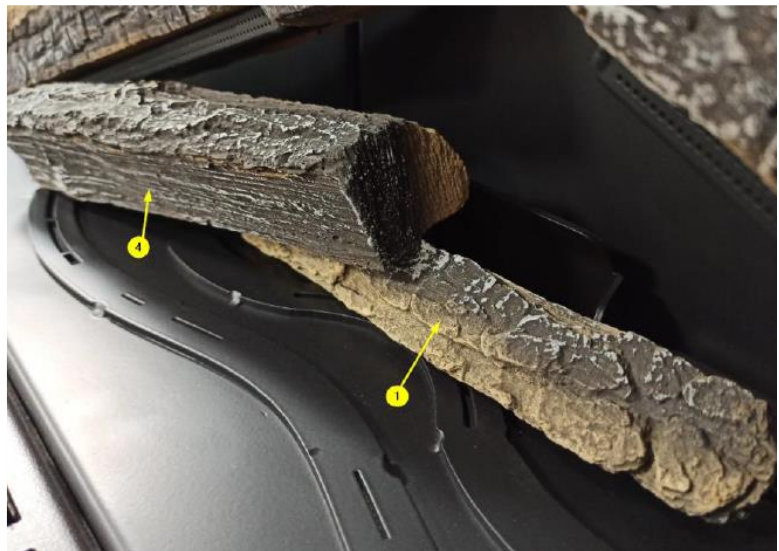

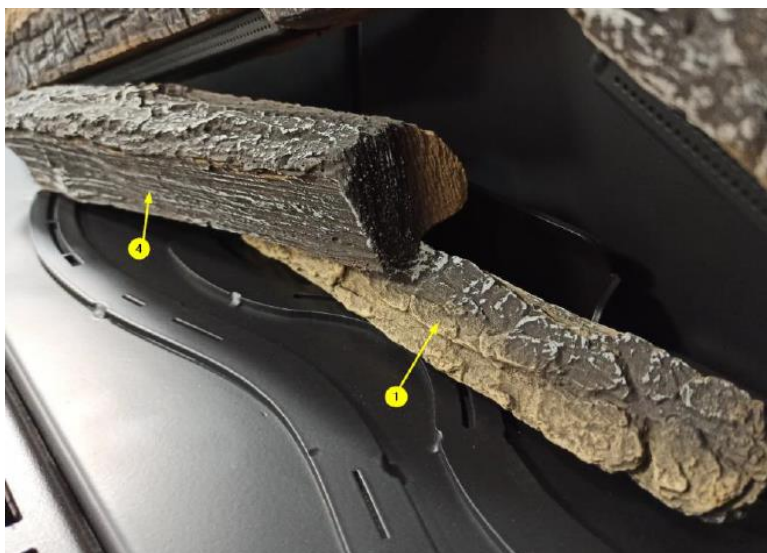

6. Ułożyć element nr 5 jak pokazano na fotografiach. Polano należy położyć stabilnie w taki sposób, aby nie zaskłaniało szczelin gazowych w podłodze

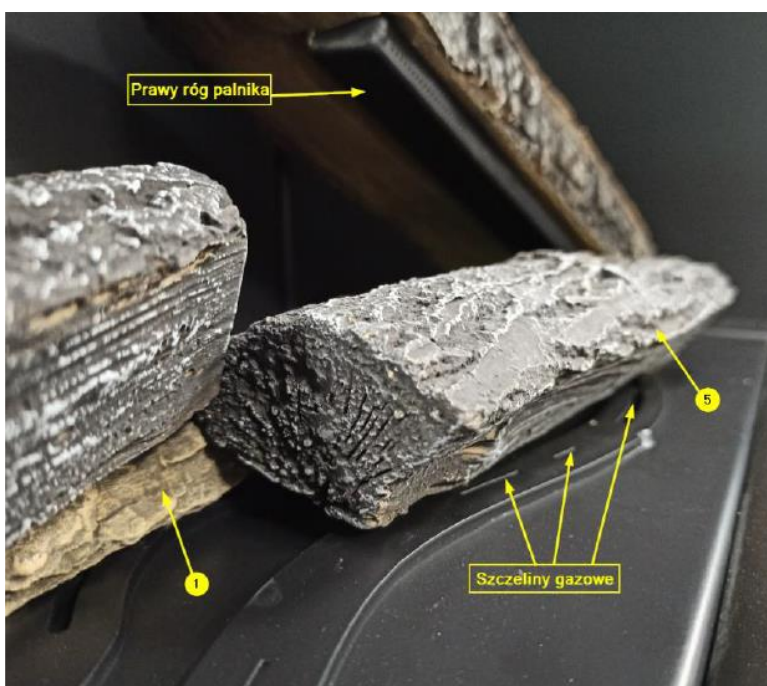

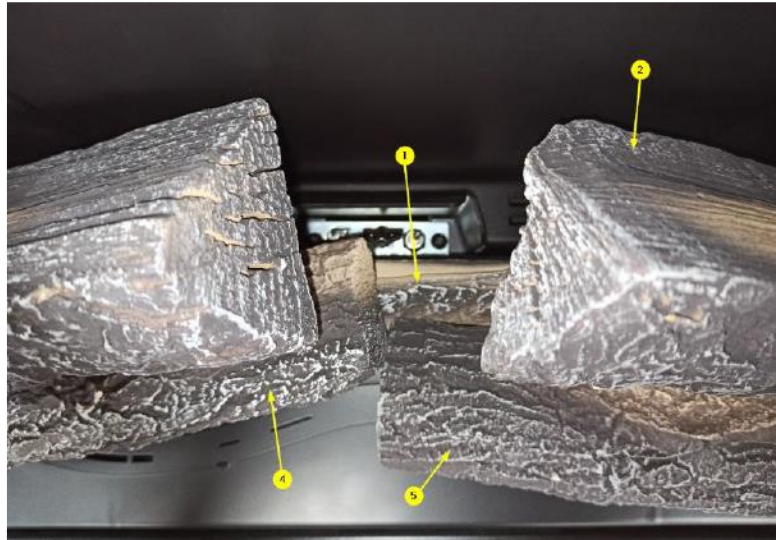

7. Jako ostatek należy ułożyć polano nr 6, które powinno leżeć na polanie nr 5 i opierać się o polano nr 4 i prawy róg palnika.

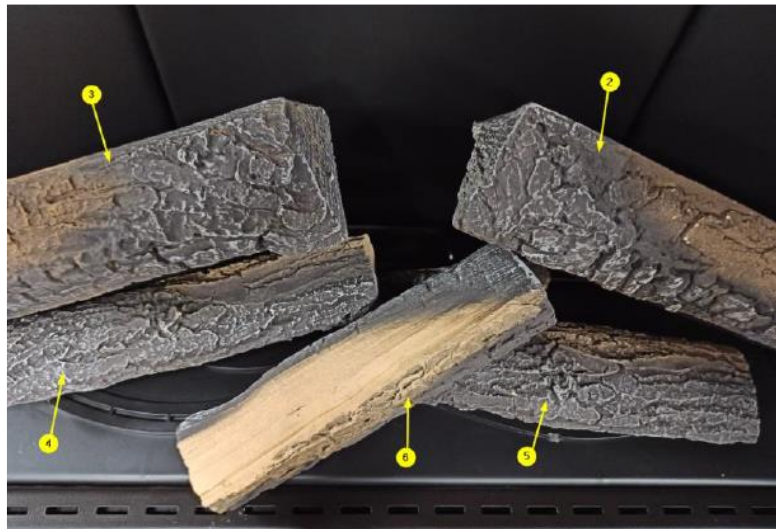
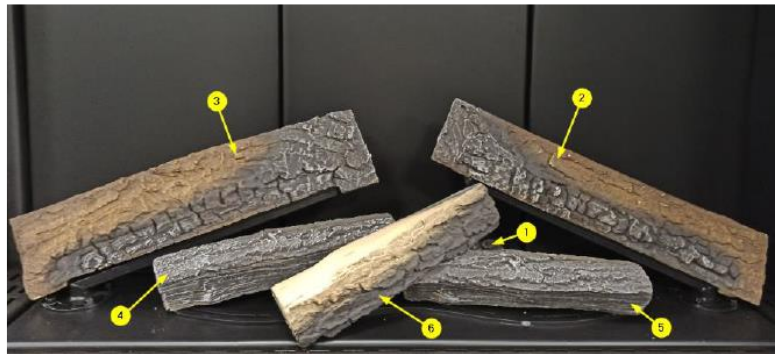

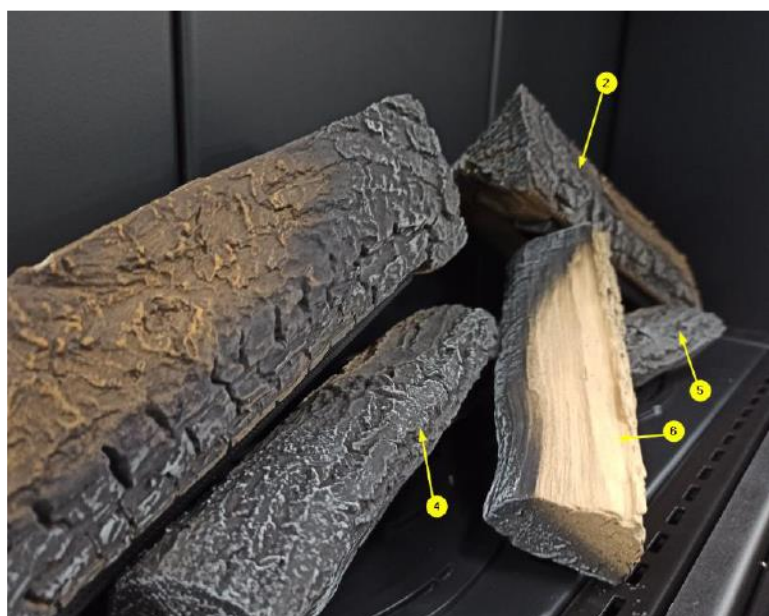
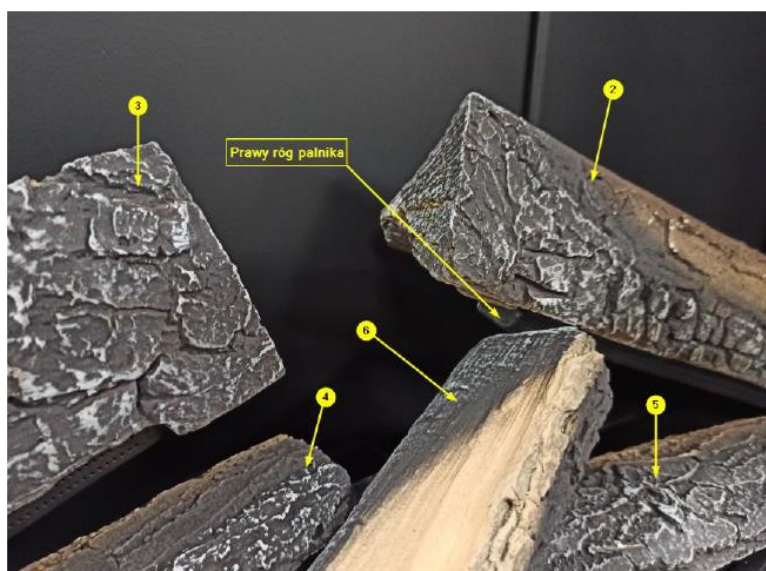

8.3. UŁOŻENIE DEKORACJI IMITUJĄCYCH KAMIEŃ

Elementy kamienne należy ułożyć na podłodze komory spalania w taki sposób, aby nie zakrywały szczelin gazowych.

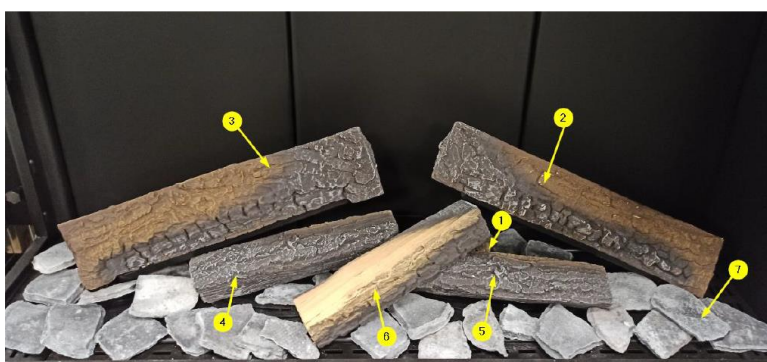



8.4. UŁOŻENIE POLAN CERAMICZNYCH W WERSJI DEFRO HOME VITAL M



9. KONSERWACJA I SERWIS

Urządzenie, aby prawidłowo działało i nie stwarzało zagrożeń, powinno być regularnie czyszczone i poddawane przeglądom i konserwacji przez uprawnioną firmę lub autoryzowany serwis.

 **Okresowy przegląd urządzenia powinien przeprowadzać wyłącznie wykwalifikowany serwis producenta (patrz pkt. 9.3.).**

Użytkownik powinien w swoim zakresie sprawdzić i wyczyścić:

- komorę spalania oraz palenisko,
- szybę,
- elementy dekoracyjne – polana, kamienie,
- przewód odprowadzający,
- szczelność drogi gazowej.

Wszystkie czynności konserwacyjne wolny wykonywać tylko przy wyłączonym, niepracującym oraz wychłodzonym do temperatury pokojowej urządzeniu.



Wszystkie czynności konserwacyjne można wykonywać tylko gdy odcięto dopływ gazu, ogrzewacz jest wyłączony i ma temperaturę pokojową.

9.1. CZYSZCZENIE SZYBY

Większość zabrudzeń można usunąć suchą ściereczką. Można także użyć płynu do czyszczenia płyt ceramicznych. Podczas czyszczenia nie należy dotykać palcami szyby, gdyż pozostawione odciski palców na szybie pod wpływem temperatury utwardzają się i nie można ich potem usunąć!



Nie dotykać palcami szyby, a w razie pozostawienia odcisku natychmiast go usunąć ściereczką.

Do czyszczenia szyby nie wolno używać materiałów ściernych ani nie przeznaczonych do tego typu szyb środków chemicznych. Ich stosowanie może doprowadzić do uszkodzenia szyby, za które nie ponosi odpowiedzialności producent.

W trakcie czyszczenia szyb specjalnie przeznaczonymi do tego celu środkami chemicznymi nie wolno ich stosować na innych powierzchniach czy elementach (np. lakierowanych), gdyż mogą je uszkodzić.

Do czyszczenia szyb oraz szyby dekoracyjnej, zabrania się stosowania gąbki DH dedykowanej do ogrzewaczy na paliwo stałe.



Jeżeli podczas pierwszego palenia na wewnętrznej powierzchni szyby pojawi się osad, należy go wyczyścić.

Występowanie odbarwień oraz zabrudzeń na czarnym szkle dekoracyjnym (Black Back) nie podlega gwarancji, gdyż mogą być spowodowane warunkami zależnymi od montażu, środków czystości lub sposobu użytkowania.

9.1.1. Sposób czyszczenia szyb z powłoką antyrefleksyjną oraz szyb dekoracyjnych black back

Podczas normalnej eksploatacji:

- powłoka AR jest wyjątkowo wrażliwa, dlatego zalecamy czyszczenie ściereczką z mikrofibry i wodą lub środkiem do czyszczenia szyb.

- z uwagi na to, że kominki gazowe nie wytwarzają sadzy w klasycznym tego słowa znaczeniu, środek do czyszczenia szyb jest całkowicie wystarczający.
- agresywne środki lub gąbki mogą uszkodzić powłokę, więc używać można ich tylko **na własne ryzyko**.
- ponieważ powłoka AR jest powlekana na obydwu stronach szyby: zatem zawsze należy szybę dokładnie wyczyścić z obu stron, by była w pełni czysta.

Poważne/inwazyjne zbrudzenia podczas montażu (klej itp.)

- najlepszą zalecaną metodą pozostaje ściereczka z mikrofibry i woda lub środek do czyszczenia szyb.
- należy unikać poważnych zabrudzeń, np. przez wyjątkowo uważny montaż, przykrycie czy zasłonięcie szyby w podatnych miejscach, odpowiednie jej umiejscowienie podczas montażu itd.
- w przypadku zabrudzenia klejem należy go natychmiast oraz bardzo dokładnie i delikatnie usunąć.
- podczas montażu należy szczególnie obserwować szybę, czy nie powstały zabrudzenia klejem.

9.2. DEMONTAŻ SZYBY

Aby wyczyścić szyby, komorę spalania lub umieścić elementy dekoracyjne należy zdemontować szybę lub szyby. Poniżej zamieszczono instrukcję demontażu szyb na przykładzie wersji narożnej kominka, czyli dwoma szybami. W przypadku wersji z jedną szybą rozmieszczenie listew jest identyczne jak dla szyby frontowej z dodatkową, drugą listwą boczną. W wersjach trzyszybowych, drugą szybę boczną demontuje się tak samo jak w instrukcji poniżej.

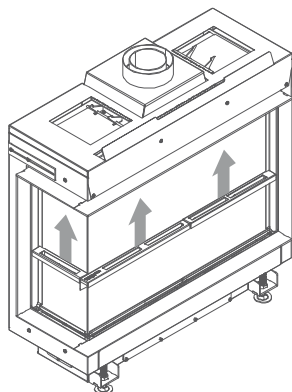

1. Wyjąć wszystkie zaślepki podstawy wokół szyby.

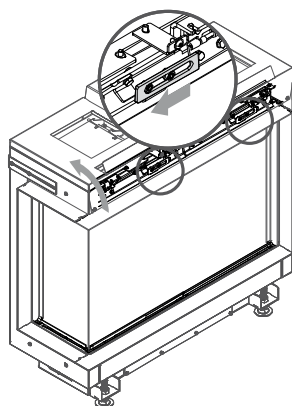

2. W przypadku modelu z trzema szybami należy jako pierwszą wyjąć szybę frontową, która od góry jest dociskana belką na zawiasach. Należy ją odciągnąć, a następnie przesunąć blokadę w kierunku zaznaczonym na rysunku, aby belkę zablokować

w w pozycji umożliwiającej wyjęcie szyby. W przypadku kominka z jedną szybą lub dwoma szybami, przed usunięciem szyby frontowej należy najpierw usunąć boczne maskownice szyby frontowej. Opis demontażu bocznych maskownic, znajduje się w punkcie 4.

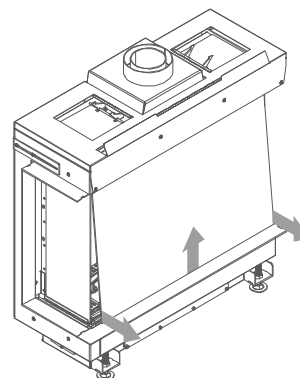

3. Szybę frontową należy najpierw podnieść, aby jej dolna krawędź wyszła z podstawy, a następnie odchylić dół szyby na zewnątrz. W takiej pozycji szybę można wyjąć z górnej blokady i na zewnątrz kominka.

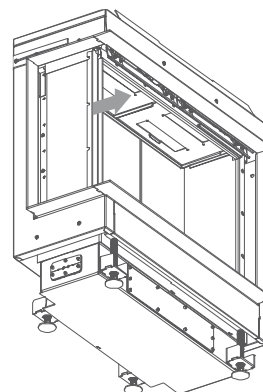

4. Wyjąć boczne maskownice, które posiadają magnesy. Należy najpierw odciągnąć dolną część łapiąc za uchwyt, potem górny fragment maskownicy.

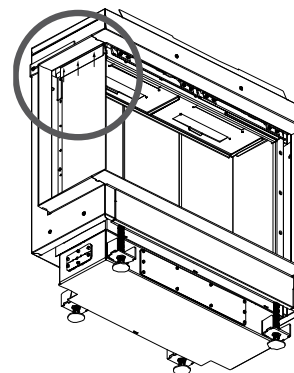

5. Poluzować śruby górnej listwy mocującej szybę boczną tak, aby można było ją podnieść do góry.

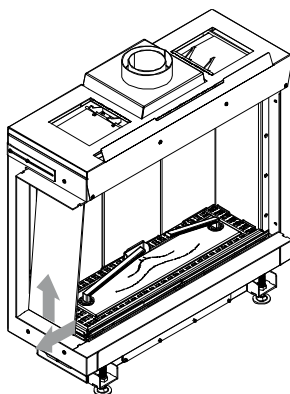

6. Szybę boczną podnieść do góry, aby dolna krawędź wyszła z podstawy. Po przesunięciu dolnej krawędzi poza obudowę kominika szybę można opuścić i wyjąć z górnej listwy.

9.3. OKRESOWY PRZEGLĄD KONSERWACYJNY

Coroczny przegląd konserwacyjny jest obowiązkowy i powinien być wykonany przez autoryzowany serwis lub przez wykwalifikowany personel.

- Raz w roku należy wykonać przegląd serwisowy urządzenia,
- Co roku należy wykonać przegląd instalacji kominowej wraz z czyszczeniem.
- W razie uszkodzenia szyby (rysy, pęknięcia) należy ją wymienić na nową.



W okresie gwarancyjnym coroczny przegląd konserwacyjny musi być wykonany wyłącznie przez autoryzowany przez producenta serwis.

10. POSTĘPOWANIE W SYTUACJACH AWARYJNYCH

10.1. STWIERDZENIE ZAPACHU GAZU

Ulatnianie się gazu grozi wybuchem, dlatego w sytuacji stwierdzenia jego obecności w pomieszczeniu lub budynku należy przestrzegać poniższych zasad postępowania:

- Nie dopuszczać do powstania płomieni i iskier: nie używać zapalniczek, nie włączać odbiorników elektrycznych, nie używać telefonu, dzwonka
- Zamknąć główny zawór gazu,
- Otworzyć okna i drzwi
- Ostrzec wszystkich mieszkańców i opuścić budynek
- Nie wpuszczać do budynku osób trzecich
- Wezwać odpowiednie służby: straż pożarną, policję i pogotowie gazowe.

10.2. ULATNIANIE SIĘ SPALIN

Kolejnym możliwym zagrożeniem życia jest ulatnianie się spalin. W sytuacji stwierdzenia uszkodzenia instalacji spalinowej lub obecności zapachu spalin należy:

- Odłączyć zasilanie urządzenia
- Otworzyć okna i drzwi
- Ostrzec wszystkich mieszkańców budynku i opuścić budynek
- Nie wpuszczać do budynku osób trzecich,
- Zawiadomić uprawnioną firmę instalacyjną,
- Zlecić usunięcie usterek.

10.3. ULATNIANIE SIĘ TLEKU WĘGLA

Tlenek węgla to trujący, bezbarwny i bezwonny gaz powstający przy niepełnym spalaniu paliw takich jak olej, gaz lub paliwa stałe. Pojawienie się tlenku węgla jest efektem usterki lub nieszczelności instalacji.

Ze względu na niemożność wykrycia obecności tego niebezpiecznego gazu należy:

- Regularnie wykonywać przegląd instalacji i jej konserwację przez uprawnione firmy
- Zainstalować czujniki CO, które sygnalizują alarmem obecność tlenku węgla

W sytuacji wykrycia obecności tlenku węgla należy postępować zgodnie z podanymi niżej zaleceniami:

Ostrzec pozostałych mieszkańców i natychmiast opuścić budynek,
Zawiadomić uprawnioną firmę instalacyjną w celu usunięcia usterki

11. ROZWIĄZYWANIE EWENTUALNYCH PROBLEMÓW

Urządzenie nie chce się uruchomić – nie następuje zapłon, brak sygnału dźwiękowego potwierdzającego zapłon

- Sprawdzić stan baterii w pilocie i odbiorniku, w razie konieczności wymienić na nowe
- Sprawdzić zasilacz odbiornika (jeśli odbiornik zasilany jest z sieci)
- Zresetuj odbiornik i ponów wysłanie kodu transmisji
- Sprawdzić stan anteny.

Nie działa cewka zaworu – brak charakterystycznego dźwięku kliknięcia.

- Sprawdzić, czy przewód przełącznika w module sterowania gazem nie jest uszkodzony
- Sprawdzić stan baterii w odbiorniku

Nie działa cewka zaworu i generowany jeden długi dźwięk:

- Sprawdzić, czy przełącznik łączący moduł sterowania gazem z odbiornikiem jest ustawiony w pozycji I
- Sprawdzić, czy przewód łączący moduł sterowania gazem z odbiornikiem nie jest uszkodzony.

Brak płomienia kontrolnego

- Sprawdzić czy zawór gazu jest otwarty

12. LIKWIDACJA PO UPŁYWIE ŻYWOTNOŚCI

Przed złomowaniem urządzenia należy odłączyć wszystkie elementy podlegające selektywnej zbiórce zużytego sprzętu elektrycznego i elektronicznego w celu utylizacji. Do tych elementów należą sterownik elektroniczny, silniki pomp, wentylatorów oraz pozostałe elementy elektryczne i elektroniczne wraz z przewodami. Miejsce zbiórki powinno być określone przez służby miejskie lub gminne.

Pozostałe elementy pieca zostały wykonane z materiałów neutralnych dla środowiska i podlegają normalnej zbiórce odpadów, głównie jako złom stalowy. Po wyeksploatowaniu i zużyciu pieca należy dokonać demontażu części połączonych śrubami poprzez ich odkręcenie, a spawanych poprzez cięcie. Należy zachować środki ostrożności i bezpieczeństwa przy demontażu urządzenia poprzez stosowanie odpowiednich narzędzi ręcznych i mechanicznych oraz środków ochrony osobistej (rękawice, ubranie robocze, fartuch, okulary itp.).

KARTA PRODUKTU

zgodnie z Rozporządzeniem Komisji (UE) nr 2015/1186
w sprawie wykonania Dyrektywy Parlamentu Europejskiego i Rady 2010/30/UE
i Rozporządzenia 2017/1369

Nazwa i adres dostawcy urządzenia:

DEFRO R. Dziubela spółka komandytowa
26-067 Strawczyn
Ruda Strawczyńska 103A

Parametry urządzenia

Identyfikator modelu dostawcy	37 S /G20	37 S /G31	37 S /G30	37 S /G27
	37 S BL/G20	37 S BL/G31	37 S BL/G30	37 S BL/G27
	37 S BP/G20	37 S BP/G31	37 S BP/G30	37 S BP/G27
	37 S C /G20	37 S C /G31	37 S C /G30	37 S C /G27
	37 S T /G20	37 S T /G31	37 S T /G30	37 S T /G27
	37 S U /G20	37 S U /G31	37 S U /G30	37 S U /G27
Klasa efektywności energetycznej	B	B	B	B
Bezpośrednia moc cieplna produktu	6,0 kW	5,5 kW	5,5 kW	6,0 kW
Pośrednia moc cieplna	N/A	N/A	N/A	N/A
Współczynnik efektywności energetycznej	83	82	82	82
Sprawność użytkowa przy nominalnej mocy cieplnej	85,5	85,3	85,4	85,2
Sprawność użytkowa przy minimalnym obciążeniu	N/A	N/A	N/A	N/A
Szczególne środki ostrożności	Każdorazowo przed montażem, uruchomieniem lub konserwacją urządzenia, należy uwzględnić zalecenia zawarte w Instrukcji Obsługi dostarczonej przez producenta			

KARTA PRODUKTU
zgodnie z Rozporządzeniem Komisji (UE) nr 2015/1186
w sprawie wykonania Dyrektywy Parlamentu Europejskiego i Rady 2010/30/UE
i Rozporządzenia 2017/1369

Nazwa i adres dostawcy urządzenia:

DEFRO R. Dziubela spółka komandytowa
 26-067 Strawczyn
 Ruda Strawczyńska 103A

Parametry urządzenia

	51 S /G20	51 S /G31	51 S /G30	51 S /G27
	51 S BL/G20	51 S BL/G31	51 S BL/G30	51 S BL/G27
	51 S BP/G20	51 S BP/G31	51 S BP/G30	51 S BP/G27
	51 S C /G20	51 S C /G31	51 S C /G30	51 S C /G27
	51 S T /G20	51 S T /G31	51 S T /G30	51 S T /G27
Identyfikator modelu dostawcy	51 S U /G20	51 S U /G31	51 S U /G30	51 S U /G27
Klasa efektywności energetycznej	B	B	B	B
Bezpośrednia moc cieplna produktu	6,0 kW	5,5 kW	5,5 kW	6,0 kW
Pośrednia moc cieplna	N/A	N/A	N/A	N/A
Współczynnik efektywności energetycznej	83	82	82	82
Sprawność użytkowa przy nominalnej mocy cieplnej	85,5	85,3	85,4	85,2
Sprawność użytkowa przy minimalnym obciążeniu	N/A	N/A	N/A	N/A
Szczególne środki ostrożności	Każdorazowo przed montażem, uruchomieniem lub konserwacją urządzenia, należy uwzględnić zalecenia zawarte w Instrukcji Obsługi dostarczonej przez producenta			

KARTA PRODUKTU
zgodnie z Rozporządzeniem Komisji (UE) nr 2015/1186
w sprawie wykonania Dyrektywy Parlamentu Europejskiego i Rady 2010/30/UE
i Rozporządzenia 2017/1369

Nazwa i adres dostawcy urządzenia:

DEFRO R. Dziubeła spółka komandytowa
 26-067 Strawczyn
 Ruda Strawczyńska 103A

Parametry urządzenia

	37 M /G20	37 M /G31	37 M /G30	37 M /G27
	37 M BL/G20	37 M BL/G31	37 M BL/G30	37 M BL/G27
	37 M BP/G20	37 M BP/G31	37 M BP/G30	37 M BP/G27
Identyfikator modelu dostawcy	37 M C /G20	37 M C /G31	37 M C /G30	37 M C /G27
Klasa efektywności energetycznej	B	B	B	D
Bezpośrednia moc cieplna produktu	10,0 kW	11,0 kW	9,2 kW	10,0 kW
Pośrednia moc cieplna	N/A	N/A	N/A	N/A
Współczynnik efektywności energetycznej	82	82	82	76
Sprawność użytkowa przy nominalnej mocy cieplnej	85,1	85,1	85,2	78,9
Sprawność użytkowa przy minimalnym obciążeniu	N/A	N/A	N/A	N/A
Szczególne środki ostrożności	Każdorazowo przed montażem, uruchomieniem lub konserwacją urządzenia, należy uwzględnić zalecenia zawarte w Instrukcji Obsługi dostarczonej przez producenta			

KARTA PRODUKTU
zgodnie z Rozporządzeniem Komisji (UE) nr 2015/1186
w sprawie wykonania Dyrektywy Parlamentu Europejskiego i Rady 2010/30/UE
i Rozporządzenia 2017/1369

Nazwa i adres dostawcy urządzenia:

DEFRO R. Dziubeła spółka komandytowa
 26-067 Strawczyn
 Ruda Strawczyńska 103A

Parametry urządzenia

	51 M /G20	51 M /G31	51 M /G30	51 M /G27
Identyfikator modelu dostawcy	51M BL/G20 51 M BP/G20 51 M C /G20	51 M BL/G31 51M BP/G31 51 M C /G31	51 M BL/G30 51 M BP/G30 51 M C /G30	51 M BL/G27 51 M BP/G27 51 M C /G27
Klasa efektywności energetycznej	B	B	B	B
Bezpośrednia moc cieplna produktu	10,0 kW	11,3 kW	10,2 kW	10,0 kW
Pośrednia moc cieplna	N/A	N/A	N/A	N/A
Współczynnik efektywności energetycznej	82	82	82	82
Sprawność użytkowa przy nominalnej mocy cieplnej	85,3	85,2	85,2	85,3
Sprawność użytkowa przy minimalnym obciążeniu	N/A	N/A	N/A	N/A
Szczególne środki ostrożności	Każdorazowo przed montażem, uruchomieniem lub konserwacją urządzenia, należy uwzględnić zalecenia zawarte w Instrukcji Obsługi dostarczonej przez producenta			

KARTA PRODUKTU

zgodnie z Rozporządzeniem Komisji (UE) nr 2015/1188

w sprawie wykonania Dyrektywy Parlamentu Europejskiego i Rady 2009/125/WE

Parametry urządzenia

Identyfikator modelu: DEFRO HOME Vital 37S, DEFRO HOME Vital 37S BL, DEFRO HOME Vital 37S BP, DEFRO HOME Vital 37S C, DEFRO HOME Vital 37S T, DEFRO HOME Vital 37S U

Funkcja ogrzewania pośredniego: nie

Bezpośrednia moc cieplna: 6,0 kW

Pośrednia moc cieplna: N/A

Paliwo	gazowe	G20	Emisje z miejscowych ogrzewaczy pomieszczeń przy nominalnej mocy cieplnej	
			NO _x	
			mg/kWh _{input} (GCV)	
		G27	104	
		G27	57	

Charakterystyka w wypadku eksploatacji przy użyciu wyłącznie paliwa zalecanego

Parametr	Oznaczenie	Wartość	Jednostka	Parametr	Oznaczenie	Wartość	Jednostka
----------	------------	---------	-----------	----------	------------	---------	-----------

Moc cieplna

Nominalna moc cieplna	G 20	P _{nom}	6,0	kW
	G 27			
Minimalna moc cieplna (orientacyjna)	G 20	P _{min}	3,6	kW
	G 27			

Zużycie energii elektrycznej na potrzeby własne

Przy nominalnej mocy cieplnej	e _{lmax}	-	kW
Przy minimalnej mocy cieplnej	e _{lmin}	-	kW
W trybie czuwania	e _{lSB}	-	kW

Zapotrzebowanie na energię stałego płomienia pilotującego

Zapotrzebowanie na energię płomienia pilotującego (o ile dotyczy)	P _{pilot}	-	kW
---	--------------------	---	----

Sprawność użytkowa (NCV)

Sprawność użytkowa przy nominalnej mocy cieplnej	G 20	η _{th, nom}	85,5	%
	G 27		85,2	
Sprawność użytkowa przy minimalnej mocy cieplnej (orientacyjna)	G 20	η _{th, min}		%
	G 27			

Rodzaj mocy cieplnej/regulacja temperatury w pomieszczeniu (należy wybrać jedną opcję)

jednostopniowa moc cieplna bez regulacji temperatury w pomieszczeniu	nie
co najmniej dwa ręczne stopnie bez regulacji temperatury w pomieszczeniu	nie
mechaniczna regulacja temperatury w pomieszczeniu za pomocą termostatu	nie
elektroniczna regulacja temperatury w pomieszczeniu	nie
elektroniczna regulacja temperatury w pomieszczeniu i sterownik dobowy	nie
elektroniczna regulacja temperatury w pomieszczeniu i sterownik tygodniowy	tak
Inne opcje regulacji (można wybrać kilka)	
regulacja temperatury w pomieszczeniu z wykrywaniem obecności	nie
regulacja temperatury w pomieszczeniu z wykrywaniem otwartego okna	nie
opcja regulacji na odległość	nie
adaptacyjna regulacja stanu	nie
z ograniczeniem czasu pracy	tak
z czujnikiem ciepła promieniowania	nie

Nazwa/imię i nazwisko oraz adres producenta lub jego upoważnionego przedstawiciela:

DEFRO R. Dziubela spółka komandytowa
26-067 Strawczyn, Ruda Strawczyńska 103A

Robert Dziubela – prezes zarządu

KARTA PRODUKTU

zgodnie z Rozporządzeniem Komisji (UE) nr 2015/1188

w sprawie wykonania Dyrektywy Parlamentu Europejskiego i Rady 2009/125/WE

Parametry urządzenia

Identyfikator modelu: DEFRO HOME Vital 37S, DEFRO HOME Vital 37S BL, DEFRO HOME Vital 37S BP, DEFRO HOME Vital 37S C, DEFRO HOME Vital 37S T, DEFRO HOME Vital 37S U

Funkcja ogrzewania pośredniego: nie

Bezpośrednia moc cieplna: 5,5 kW

Pośrednia moc cieplna: N/A

Paliwo	gazowe	G31	Emisje z miejscowych ogrzewaczy pomieszczeń przy nominalnej mocy cieplnej	
			NO _x	
			mg/kWh _{input} (GCV)	
		G30	79	
		G30	61	

Charakterystyka w wypadku eksploatacji przy użyciu wyłącznie paliwa zalecanego

Parametr	Oznaczenie	Wartość	Jednostka	Parametr	Oznaczenie	Wartość	Jednostka
----------	------------	---------	-----------	----------	------------	---------	-----------

Moc cieplna

Nominalna moc cieplna	G 31	P _{nom}	5,5	kW
	G 30			
Minimalna moc cieplna (orientacyjna)	G 31	P _{min}	3,3	kW
	G 30			

Sprawność użytkowa (NCV)

Sprawność użytkowa przy nominalnej mocy cieplnej	G 31	η _{th, nom}	85,3	%
	G 30		85,4	
Sprawność użytkowa przy minimalnej mocy cieplnej (orientacyjna)	G 31	η _{th, min}		%
	G 30			

Zużycie energii elektrycznej na potrzeby własne

Przy nominalnej mocy cieplnej	e _{lmax}	-	kW
Przy minimalnej mocy cieplnej	e _{lmin}	-	kW
W trybie czuwania	e _{lsb}	-	kW

Zapotrzebowanie na energię stałego płomienia pilotującego

Zapotrzebowanie na energię płomienia pilotującego (o ile dotyczy)	P _{pilot}	-	kW
---	--------------------	---	----

Rodzaj mocy cieplnej/regulacja temperatury w pomieszczeniu (należy wybrać jedną opcję)

jednostopniowa moc cieplna bez regulacji temperatury w pomieszczeniu	nie
co najmniej dwa ręczne stopnie bez regulacji temperatury w pomieszczeniu	nie
mechaniczna regulacja temperatury w pomieszczeniu za pomocą termostatu	nie
elektroniczna regulacja temperatury w pomieszczeniu	nie
elektroniczna regulacja temperatury w pomieszczeniu i sterownik dobowy	nie
elektroniczna regulacja temperatury w pomieszczeniu i sterownik tygodniowy	tak

Inne opcje regulacji (można wybrać kilka)

regulacja temperatury w pomieszczeniu z wykrywaniem obecności	nie
regulacja temperatury w pomieszczeniu z wykrywaniem otwartego okna	nie
opcja regulacji na odległość	nie
adaptacyjna regulacja stanu	nie
z ograniczeniem czasu pracy	tak
z czujnikiem ciepła promieniowania	nie

Nazwa/imię i nazwisko oraz adres producenta lub jego upoważnionego przedstawiciela:

DEFRO R. Dziubela spółka komandytowa
26-067 Strawczyn, Ruda Strawczyńska 103A

Robert Dziubela – prezes zarządu

KARTA PRODUKTU

zgodnie z Rozporządzeniem Komisji (UE) nr 2015/1188

w sprawie wykonania Dyrektywy Parlamentu Europejskiego i Rady 2009/125/WE

Parametry urządzenia

Identyfikator modelu: DEFRO HOME Vital 51S, DEFRO HOME Vital 51S BL, DEFRO HOME Vital 51S BP, DEFRO HOME Vital 51S C, DEFRO HOME Vital 51S T, DEFRO HOME Vital 51S U

Funkcja ogrzewania pośredniego: nie

Bezpośrednia moc cieplna: 6,0 kW

Pośrednia moc cieplna: N/A

Paliwo	gazowe	G20	Emisje z miejscowych ogrzewaczy pomieszczeń przy nominalnej mocy cieplnej	
			NO _x	
			mg/kWh _{input} (GCV)	
		G27	104	
		G27	57	

Charakterystyka w wypadku eksploatacji przy użyciu wyłącznie paliwa zalecanego

Parametr	Oznaczenie	Wartość	Jednostka	Parametr	Oznaczenie	Wartość	Jednostka
----------	------------	---------	-----------	----------	------------	---------	-----------

Moc cieplna

Nominalna moc cieplna	G20	P _{nom}	6,0	kW
	G27			
Minimalna moc cieplna (orientacyjna)	G20	P _{min}	3,6	kW
	G27			

Zużycie energii elektrycznej na potrzeby własne

Przy nominalnej mocy cieplnej	e _{lmax}	-	kW
Przy minimalnej mocy cieplnej	e _{lmin}	-	kW
W trybie czuwania	e _{lsb}	-	kW

Zapotrzebowanie na energię stałego płomienia pilotującego

Zapotrzebowanie na energię płomienia pilotującego (o ile dotyczy)	P _{pilot}	-	kW
---	--------------------	---	----

Sprawność użytkowa (NCV)

Sprawność użytkowa przy nominalnej mocy cieplnej	G20	η _{th, nom}	85,5	%
	G27		85,2	
Sprawność użytkowa przy minimalnej mocy cieplnej (orientacyjna)	G20	η _{th, min}		%
	G27			

Rodzaj mocy cieplnej/regulacja temperatury w pomieszczeniu (należy wybrać jedną opcję)

jednostopniowa moc cieplna bez regulacji temperatury w pomieszczeniu	nie
co najmniej dwa ręczne stopnie bez regulacji temperatury w pomieszczeniu	nie
mechaniczna regulacja temperatury w pomieszczeniu za pomocą termostatu	nie
elektroniczna regulacja temperatury w pomieszczeniu	nie
elektroniczna regulacja temperatury w pomieszczeniu i sterownik dobowy	nie
elektroniczna regulacja temperatury w pomieszczeniu i sterownik tygodniowy	tak

Inne opcje regulacji (można wybrać kilka)

regulacja temperatury w pomieszczeniu z wykrywaniem obecności	nie
regulacja temperatury w pomieszczeniu z wykrywaniem otwartego okna	nie
opcja regulacji na odległość	nie
adaptacyjna regulacja stanu	nie
z ograniczeniem czasu pracy	tak
z czujnikiem ciepła promieniowania	nie

Nazwa/imię i nazwisko oraz adres producenta lub jego upoważnionego przedstawiciela:

DEFRO R. Dziubela spółka komandytowa
26-067 Strawczyn, Ruda Strawczyńska 103A
Robert Dziubela – prezes zarządu

KARTA PRODUKTU

zgodnie z Rozporządzeniem Komisji (UE) nr 2015/1188

w sprawie wykonania Dyrektywy Parlamentu Europejskiego i Rady 2009/125/WE

Parametry urządzenia

Identyfikator modelu: DEFRO HOME Vital 51S, DEFRO HOME Vital 51S BL, DEFRO HOME Vital 51S BP, DEFRO HOME Vital 51S C, DEFRO HOME Vital 51S T, DEFRO HOME Vital 51S U

Funkcja ogrzewania pośredniego: nie

Bezpośrednia moc cieplna: 5,5 kW

Pośrednia moc cieplna: N/A

Paliwo			Emisje z miejscowych ogrzewaczy pomieszczeń przy nominalnej mocy cieplnej	
			NO _x	
			mg/kWh _{input} (GCV)	
gazowe	G31		79	
	G30		61	

Charakterystyka w wypadku eksploatacji przy użyciu wyłącznie paliwa zalecanego

Parametr	Oznaczenie	Wartość	Jednostka	Parametr	Oznaczenie	Wartość	Jednostka
----------	------------	---------	-----------	----------	------------	---------	-----------

Moc cieplna

Nominalna moc cieplna	G 31	P _{nom}	5,5	kW
	G 30			
Minimalna moc cieplna (orientacyjna)	G 31	P _{min}	3,3	kW
	G 30			

Zużycie energii elektrycznej na potrzeby własne

Przy nominalnej mocy cieplnej	e _{lmax}	-	kW
Przy minimalnej mocy cieplnej	e _{lmin}	-	kW
W trybie czuwania	e _{lsB}	-	kW

Zapotrzebowanie na energię stałego płomienia pilotującego

Zapotrzebowanie na energię płomienia pilotującego (o ile dotyczy)	P _{pilot}	-	kW
---	--------------------	---	----

Sprawność użytkowa (NCV)

Sprawność użytkowa przy nominalnej mocy cieplnej	G 31	η _{th, nom}	85,3	%
	G 30		85,4	
Sprawność użytkowa przy minimalnej mocy cieplnej (orientacyjna)	G 31	η _{th, min}		%
	G 30			

Rodzaj mocy cieplnej/regulacja temperatury w pomieszczeniu (należy wybrać jedną opcję)

jednostopniowa moc cieplna bez regulacji temperatury w pomieszczeniu	nie
co najmniej dwa ręczne stopnie bez regulacji temperatury w pomieszczeniu	nie
mechaniczna regulacja temperatury w pomieszczeniu za pomocą termostatu	nie
elektroniczna regulacja temperatury w pomieszczeniu	nie
elektroniczna regulacja temperatury w pomieszczeniu i sterownik dobowy	nie
elektroniczna regulacja temperatury w pomieszczeniu i sterownik tygodniowy	tak

Inne opcje regulacji (można wybrać kilka)

regulacja temperatury w pomieszczeniu z wykrywaniem obecności	nie
regulacja temperatury w pomieszczeniu z wykrywaniem otwartego okna	nie
opcja regulacji na odległość	nie
adaptacyjna regulacja stanu	nie
z ograniczeniem czasu pracy	tak
z czujnikiem ciepła promieniowania	nie

Nazwa/imię i nazwisko oraz adres producenta lub jego upoważnionego przedstawiciela:

DEFRO R. Dziubela spółka komandytowa
26-067 Strawczyn, Ruda Strawczyńska 103A
Robert Dziubela – prezes zarządu

KARTA PRODUKTU

zgodnie z Rozporządzeniem Komisji (UE) nr 2015/1188

w sprawie wykonania Dyrektywy Parlamentu Europejskiego i Rady 2009/125/WE

Parametry urządzenia

Identyfikator modelu: DEFRO HOME Vital 37M, DEFRO HOME Vital 37M BL, DEFRO HOME Vital 37M BP, DEFRO HOME Vital 37M C

Funkcja ogrzewania pośredniego: nie

Bezpośrednia moc cieplna: 10,0 kW

Pośrednia moc cieplna: N/A

Paliwo			Emisje z miejscowych ogrzewaczy pomieszczeń przy nominalnej mocy cieplnej	
			NO _x	
			mg/kWh _{input} (GCV)	
gazowe		G20	102	
		G27	114	

Charakterystyka w wypadku eksploatacji przy użyciu wyłącznie paliwa zalecanego

Parametr	Oznaczenie	Wartość	Jednostka	Parametr	Oznaczenie	Wartość	Jednostka
----------	------------	---------	-----------	----------	------------	---------	-----------

Moc cieplna

Nominalna moc cieplna	G 20	P _{nom}	10,0	kW
	G 27			
Minimalna moc cieplna (orientacyjna)	G 20	P _{min}	4,7	kW
	G 27			

Zużycie energii elektrycznej na potrzeby własne

Przy nominalnej mocy cieplnej	e _{lmax}	-	kW
Przy minimalnej mocy cieplnej	e _{lmin}	-	kW
W trybie czuwania	e _{lsb}	-	kW

Zapotrzebowanie na energię stałego płomienia pilotującego

Zapotrzebowanie na energię płomienia pilotującego (o ile dotyczy)	P _{pilot}	-	kW
---	--------------------	---	----

Sprawność użytkowa (NCV)

Sprawność użytkowa przy nominalnej mocy cieplnej	G 20	η _{th, nom}	85,1	%
	G 27		78,9	
Sprawność użytkowa przy minimalnej mocy cieplnej (orientacyjna)	G 20	η _{th, min}		%
	G 27			

Rodzaj mocy cieplnej/regulacja temperatury w pomieszczeniu (należy wybrać jedną opcję)

jednostopniowa moc cieplna bez regulacji temperatury w pomieszczeniu	nie
co najmniej dwa ręczne stopnie bez regulacji temperatury w pomieszczeniu	nie
mechaniczna regulacja temperatury w pomieszczeniu za pomocą termostatu	nie
elektroniczna regulacja temperatury w pomieszczeniu	nie
elektroniczna regulacja temperatury w pomieszczeniu i sterownik dobowy	nie
elektroniczna regulacja temperatury w pomieszczeniu i sterownik tygodniowy	tak

Inne opcje regulacji (można wybrać kilka)

regulacja temperatury w pomieszczeniu z wykrywaniem obecności	nie
regulacja temperatury w pomieszczeniu z wykrywaniem otwartego okna	nie
opcja regulacji na odległość	nie
adaptacyjna regulacja stanu	nie
z ograniczeniem czasu pracy	tak
z czujnikiem ciepła promieniowania	nie

Nazwa/imię i nazwisko oraz adres producenta lub jego upoważnionego przedstawiciela:

DEFRO R. Dziubela spółka komandytowa
26-067 Strawczyn, Ruda Strawczyńska 103A

Robert Dziubela – prezes zarządu

KARTA PRODUKTU
zgodnie z Rozporządzeniem Komisji (UE) nr 2015/1188
w sprawie wykonania Dyrektywy Parlamentu Europejskiego i Rady 2009/125/WE

Parametry urządzenia

Identyfikator modelu: DEFRO HOME Vital 37M, DEFRO HOME Vital 37M BL, DEFRO HOME Vital 37M BP, DEFRO HOME Vital 37M C

Funkcja ogrzewania pośredniego: nie

Bezpośrednia moc cieplna: 11,0 kW

Pośrednia moc cieplna: N/A

Paliwo			Emisje z miejscowych ogrzewaczy pomieszczeń przy nominalnej mocy cieplnej	
			NO _x	
			mg/kWh _{input} (GCV)	
	gazowe	G31	122	

Charakterystyka w wypadku eksploatacji przy użyciu wyłącznie paliwa zalecanego

Parametr	Oznaczenie	Wartość	Jednostka	Parametr	Oznaczenie	Wartość	Jednostka
Moc cieplna				Sprawność użytkowa (NCV)			
Nominalna moc cieplna	P _{nom}	11,0	kW	Sprawność użytkowa przy nominalnej mocy cieplnej	η _{th, nom}	85,1	%
Minimalna moc cieplna (orientacyjna)	P _{min}	5,6	kW	Sprawność użytkowa przy minimalnej mocy cieplnej (orientacyjna)	η _{th, min}		%

Zużycie energii elektrycznej na potrzeby własne

Przy nominalnej mocy cieplnej	e _{lmax}	-	kW
Przy minimalnej mocy cieplnej	e _{lmin}	-	kW
W trybie czuwania	e _{lSB}	-	kW

Zapotrzebowanie na energię stałego płomienia pilotującego

Zapotrzebowanie na energię płomienia pilotującego (o ile dotyczy)	P _{pilot}	-	kW
---	--------------------	---	----

Rodzaj mocy cieplnej/regulacja temperatury w pomieszczeniu (należy wybrać jedną opcję)

jednostopniowa moc cieplna bez regulacji temperatury w pomieszczeniu	nie
co najmniej dwa ręczne stopnie bez regulacji temperatury w pomieszczeniu	nie
mechaniczna regulacja temperatury w pomieszczeniu za pomocą termostatu	nie
elektroniczna regulacja temperatury w pomieszczeniu	nie
elektroniczna regulacja temperatury w pomieszczeniu i sterownik dobowy	nie
elektroniczna regulacja temperatury w pomieszczeniu i sterownik tygodniowy	tak

Inne opcje regulacji (można wybrać kilka)

regulacja temperatury w pomieszczeniu z wykrywaniem obecności	nie
regulacja temperatury w pomieszczeniu z wykrywaniem otwartego okna	nie
opcja regulacji na odległość	nie
adaptacyjna regulacja stanu	nie
z ograniczeniem czasu pracy	tak
z czujnikiem ciepła promieniowania	nie

Nazwa/imię i nazwisko oraz adres producenta lub jego upoważnionego przedstawiciela:

DEFRO R. Dziubela spółka komandytowa
 26-067 Strawczyn, Ruda Strawczyńska 103A
 Robert Dziubela – prezes zarządu

KARTA PRODUKTU
zgodnie z Rozporządzeniem Komisji (UE) nr 2015/1188
w sprawie wykonania Dyrektywy Parlamentu Europejskiego i Rady 2009/125/WE

Parametry urządzenia

Identyfikator modelu: DEFRO HOME Vital 37M, DEFRO HOME Vital 37M BL, DEFRO HOME Vital 37M BP, DEFRO HOME Vital 37M C

Funkcja ogrzewania pośredniego: nie

Bezpośrednia moc cieplna: 9,2 kW

Pośrednia moc cieplna: N/A

Paliwo	Emisje z miejscowych ogrzewaczy pomieszczeń przy nominalnej mocy cieplnej		
	NO _x		
	mg/kWh _{input} (GCV)		
gazowe	G30		104

Charakterystyka w wypadku eksploatacji przy użyciu wyłącznie paliwa zalecanego

Parametr	Oznaczenie	Wartość	Jednostka	Parametr	Oznaczenie	Wartość	Jednostka
Moc cieplna				Sprawność użytkowa (NCV)			
Nominalna moc cieplna	P _{nom}	9,2	kW	Sprawność użytkowa przy nominalnej mocy cieplnej	η _{th, nom}	85,2	%
Minimalna moc cieplna (orientacyjna)	P _{min}	5,2	kW	Sprawność użytkowa przy minimalnej mocy cieplnej (orientacyjna)	η _{th, min}		%

Zużycie energii elektrycznej na potrzeby własne

Przy nominalnej mocy cieplnej	el _{max}	-	kW
Przy minimalnej mocy cieplnej	el _{min}	-	kW
W trybie czuwania	el _{SB}	-	kW

Zapotrzebowanie na energię stałego płomienia pilotującego

Zapotrzebowanie na energię płomienia pilotującego (o ile dotyczy)	P _{pilot}	-	kW
---	--------------------	---	----

Rodzaj mocy cieplnej/regulacja temperatury w pomieszczeniu (należy wybrać jedną opcję)

jednostopniowa moc cieplna bez regulacji temperatury w pomieszczeniu	nie
co najmniej dwa ręczne stopnie bez regulacji temperatury w pomieszczeniu	nie
mechaniczna regulacja temperatury w pomieszczeniu za pomocą termostatu	nie
elektroniczna regulacja temperatury w pomieszczeniu	nie
elektroniczna regulacja temperatury w pomieszczeniu i sterownik dobowy	nie
elektroniczna regulacja temperatury w pomieszczeniu i sterownik tygodniowy	tak

Inne opcje regulacji (można wybrać kilka)

regulacja temperatury w pomieszczeniu z wykrywaniem obecności	nie
regulacja temperatury w pomieszczeniu z wykrywaniem otwartego okna	nie
opcja regulacji na odległość	nie
adaptacyjna regulacja stanu	nie
z ograniczeniem czasu pracy	tak
z czujnikiem ciepła promieniowania	nie

Nazwa/imię i nazwisko oraz adres producenta lub jego upoważnionego przedstawiciela:

DEFRO R. Dziubela spółka komandytowa
 26-067 Strawczyn, Ruda Strawczyńska 103A
 Robert Dziubela – prezes zarządu

KARTA PRODUKTU
zgodnie z Rozporządzeniem Komisji (UE) nr 2015/1188
w sprawie wykonania Dyrektywy Parlamentu Europejskiego i Rady 2009/125/WE

Parametry urządzenia

Identyfikator modelu: DEFRO HOME Vital 51M, DEFRO HOME Vital 51M BL, DEFRO HOME Vital 51M BP, DEFRO HOME Vital 51M C

Funkcja ogrzewania pośredniego: nie

Bezpośrednia moc cieplna: 10,0 kW

Pośrednia moc cieplna: N/A

Paliwo			Emisje z miejscowych ogrzewaczy pomieszczeń przy nominalnej mocy cieplnej	
			NO _x	
			mg/kWh _{input} (GCV)	
gazowe		G20	89	
		G27	102	

Charakterystyka w wypadku eksploatacji przy użyciu wyłącznie paliwa zalecanego

Parametr	Oznaczenie	Wartość	Jednostka	Parametr	Oznaczenie	Wartość	Jednostka
----------	------------	---------	-----------	----------	------------	---------	-----------

Moc cieplna

Nominalna moc cieplna	G 20	P _{nom}	10,0	kW
	G 27			
Minimalna moc cieplna (orientacyjna)	G 20	P _{min}	4,7	kW
	G 27			

Zużycie energii elektrycznej na potrzeby własne

Przy nominalnej mocy cieplnej	e _{lmax}	-	kW
Przy minimalnej mocy cieplnej	e _{lmin}	-	kW
W trybie czuwania	e _{lSB}	-	kW

Zapotrzebowanie na energię stałego płomienia pilotującego

Zapotrzebowanie na energię płomienia pilotującego (o ile dotyczy)	P _{pilot}	-	kW
---	--------------------	---	----

Sprawność użytkowa (NCV)

Sprawność użytkowa przy nominalnej mocy cieplnej	G 20	η _{th, nom}	85,3	%
	G 27			
Sprawność użytkowa przy minimalnej mocy cieplnej (orientacyjna)	G 20	η _{th, min}		%
	G 27			

Rodzaj mocy cieplnej/regulacja temperatury w pomieszczeniu (należy wybrać jedną opcję)

jednostopniowa moc cieplna bez regulacji temperatury w pomieszczeniu	nie
co najmniej dwa ręczne stopnie bez regulacji temperatury w pomieszczeniu	nie
mechaniczna regulacja temperatury w pomieszczeniu za pomocą termostatu	nie
elektroniczna regulacja temperatury w pomieszczeniu	nie
elektroniczna regulacja temperatury w pomieszczeniu i sterownik dobowy	nie
elektroniczna regulacja temperatury w pomieszczeniu i sterownik tygodniowy	tak
Inne opcje regulacji (można wybrać kilka)	
regulacja temperatury w pomieszczeniu z wykrywaniem obecności	nie
regulacja temperatury w pomieszczeniu z wykrywaniem otwartego okna	nie
opcja regulacji na odległość	nie
adaptacyjna regulacja stanu	nie
z ograniczeniem czasu pracy	tak
z czujnikiem ciepła promieniowania	nie

Nazwa/imię i nazwisko oraz adres producenta lub jego upoważnionego przedstawiciela:

DEFRO R. Dziubela spółka komandytowa
 26-067 Strawczyn, Ruda Strawczyńska 103A
 Robert Dziubela – prezes zarządu

KARTA PRODUKTU
zgodnie z Rozporządzeniem Komisji (UE) nr 2015/1188
w sprawie wykonania Dyrektywy Parlamentu Europejskiego i Rady 2009/125/WE

Parametry urządzenia

Identyfikator modelu: DEFRO HOME Vital 51M, DEFRO HOME Vital 51M BL, DEFRO HOME Vital 51M BP, DEFRO HOME Vital 51M C

Funkcja ogrzewania pośredniego: nie

Bezpośrednia moc cieplna: 11,3 kW

Pośrednia moc cieplna: N/A

Paliwo	Emisje z miejscowych ogrzewaczy pomieszczeń przy nominalnej mocy cieplnej		
	NO _x		
	mg/kWh _{input} (GCV)		
gazowe	G31	111	

Charakterystyka w wypadku eksploatacji przy użyciu wyłącznie paliwa zalecanego

Parametr	Oznaczenie	Wartość	Jednostka	Parametr	Oznaczenie	Wartość	Jednostka
Moc cieplna				Sprawność użytkowa (NCV)			
Nominalna moc cieplna	P _{nom}	11,3	kW	Sprawność użytkowa przy nominalnej mocy cieplnej	η _{th, nom}	85,2	%
Minimalna moc cieplna (orientacyjna)	P _{min}	5,7	kW	Sprawność użytkowa przy minimalnej mocy cieplnej (orientacyjna)	η _{th, min}		%

Zużycie energii elektrycznej na potrzeby własne

Przy nominalnej mocy cieplnej	el _{max}	-	kW
Przy minimalnej mocy cieplnej	el _{min}	-	kW
W trybie czuwania	el _{SB}	-	kW

Zapotrzebowanie na energię stałego płomienia pilotującego

Zapotrzebowanie na energię płomienia pilotującego (o ile dotyczy)	P _{pilot}	-	kW
---	--------------------	---	----

Rodzaj mocy cieplnej/regulacja temperatury w pomieszczeniu (należy wybrać jedną opcję)

jednostopniowa moc cieplna bez regulacji temperatury w pomieszczeniu	nie
co najmniej dwa ręczne stopnie bez regulacji temperatury w pomieszczeniu	nie
mechaniczna regulacja temperatury w pomieszczeniu za pomocą termostatu	nie
elektroniczna regulacja temperatury w pomieszczeniu	nie
elektroniczna regulacja temperatury w pomieszczeniu i sterownik dobowy	nie
elektroniczna regulacja temperatury w pomieszczeniu i sterownik tygodniowy	tak

Inne opcje regulacji (można wybrać kilka)

regulacja temperatury w pomieszczeniu z wykrywaniem obecności	nie
regulacja temperatury w pomieszczeniu z wykrywaniem otwartego okna	nie
opcja regulacji na odległość	nie
adaptacyjna regulacja stanu	nie
z ograniczeniem czasu pracy	tak
z czujnikiem ciepła promieniowania	nie

Nazwa/imię i nazwisko oraz adres producenta lub jego upoważnionego przedstawiciela:

DEFRO R. Dziubela spółka komandytowa
 26-067 Strawczyn, Ruda Strawczyńska 103A
 Robert Dziubela – prezes zarządu

KARTA PRODUKTU
zgodnie z Rozporządzeniem Komisji (UE) nr 2015/1188
w sprawie wykonania Dyrektywy Parlamentu Europejskiego i Rady 2009/125/WE

Parametry urządzenia

Identyfikator modelu: DEFRO HOME Vital 51M, DEFRO HOME Vital 51M BL, DEFRO HOME Vital 51M BP, DEFRO HOME Vital 51M C

Funkcja ogrzewania pośredniego: nie

Bezpośrednia moc cieplna: 10,2 kW

Pośrednia moc cieplna: N/A

Paliwo	Emisje z miejscowych ogrzewaczy pomieszczeń przy nominalnej mocy cieplnej		
	NO _x		
	mg/kWh _{input} (GCV)		
gazowe	G30	121	

Charakterystyka w wypadku eksploatacji przy użyciu wyłącznie paliwa zalecanego

Parametr	Oznaczenie	Wartość	Jednostka	Parametr	Oznaczenie	Wartość	Jednostka
Moc cieplna				Sprawność użytkowa (NCV)			
Nominalna moc cieplna	P _{nom}	10,2	kW	Sprawność użytkowa przy nominalnej mocy cieplnej	η _{th, nom}	85,2	%
Minimalna moc cieplna (orientacyjna)	P _{min}	5,2	kW	Sprawność użytkowa przy minimalnej mocy cieplnej (orientacyjna)	η _{th, min}		%

Zużycie energii elektrycznej na potrzeby własne

Przy nominalnej mocy cieplnej	el _{max}	-	kW
Przy minimalnej mocy cieplnej	el _{min}	-	kW
W trybie czuwania	el _{SB}	-	kW

Zapotrzebowanie na energię stałego płomienia pilotującego

Zapotrzebowanie na energię płomienia pilotującego (o ile dotyczy)	P _{pilot}	-	kW
---	--------------------	---	----

Rodzaj mocy cieplnej/regulacja temperatury w pomieszczeniu (należy wybrać jedną opcję)

jednostopniowa moc cieplna bez regulacji temperatury w pomieszczeniu	nie
co najmniej dwa ręczne stopnie bez regulacji temperatury w pomieszczeniu	nie
mechaniczna regulacja temperatury w pomieszczeniu za pomocą termostatu	nie
elektroniczna regulacja temperatury w pomieszczeniu	nie
elektroniczna regulacja temperatury w pomieszczeniu i sterownik dobowy	nie
elektroniczna regulacja temperatury w pomieszczeniu i sterownik tygodniowy	tak
Inne opcje regulacji (można wybrać kilka)	
regulacja temperatury w pomieszczeniu z wykrywaniem obecności	nie
regulacja temperatury w pomieszczeniu z wykrywaniem otwartego okna	nie
opcja regulacji na odległość	nie
adaptacyjna regulacja stanu	nie
z ograniczeniem czasu pracy	tak
z czujnikiem ciepła promieniowania	nie

Nazwa/imię i nazwisko oraz adres producenta lub jego upoważnionego przedstawiciela:

DEFRO R. Dziubela spółka komandytowa
 26-067 Strawczyn, Ruda Strawczyńska 103A
 Robert Dziubela – prezes zarządu

DEFRO
home 

DEFRO R. Dziubeła spółka komandytowa

26-067 Strawczyn
Ruda Strawczyńska 103A
tel.: 41 303 80 85
biuro@defro.pl
www.defrohome.pl

Infolinia serwisowa
509 702 720
509 577 900